

# STANLEY®

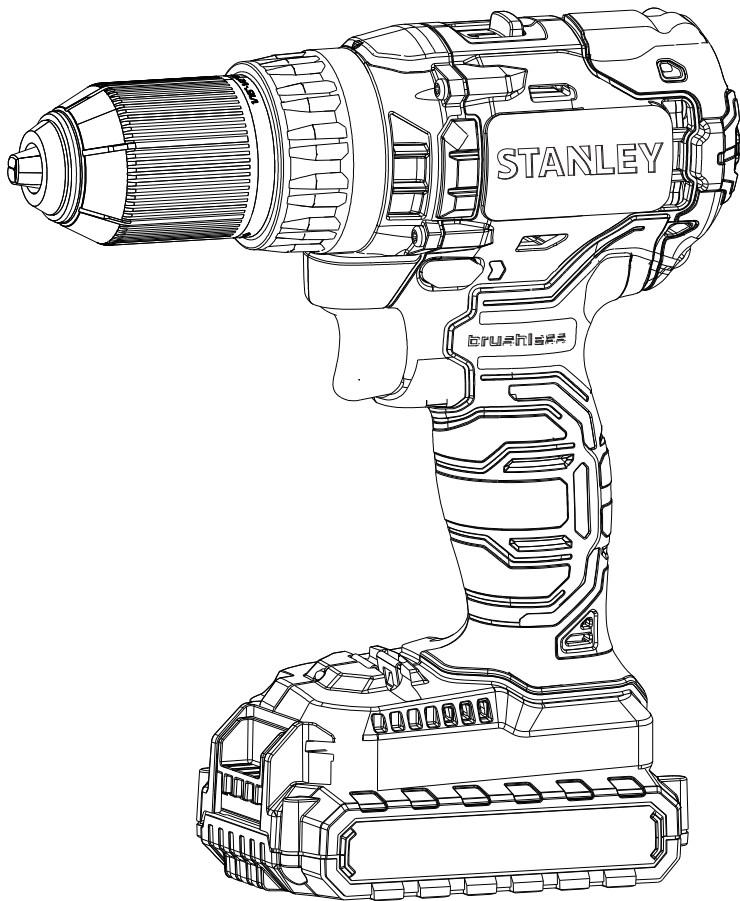

[www.stanley.eu](http://www.stanley.eu)

SBD20



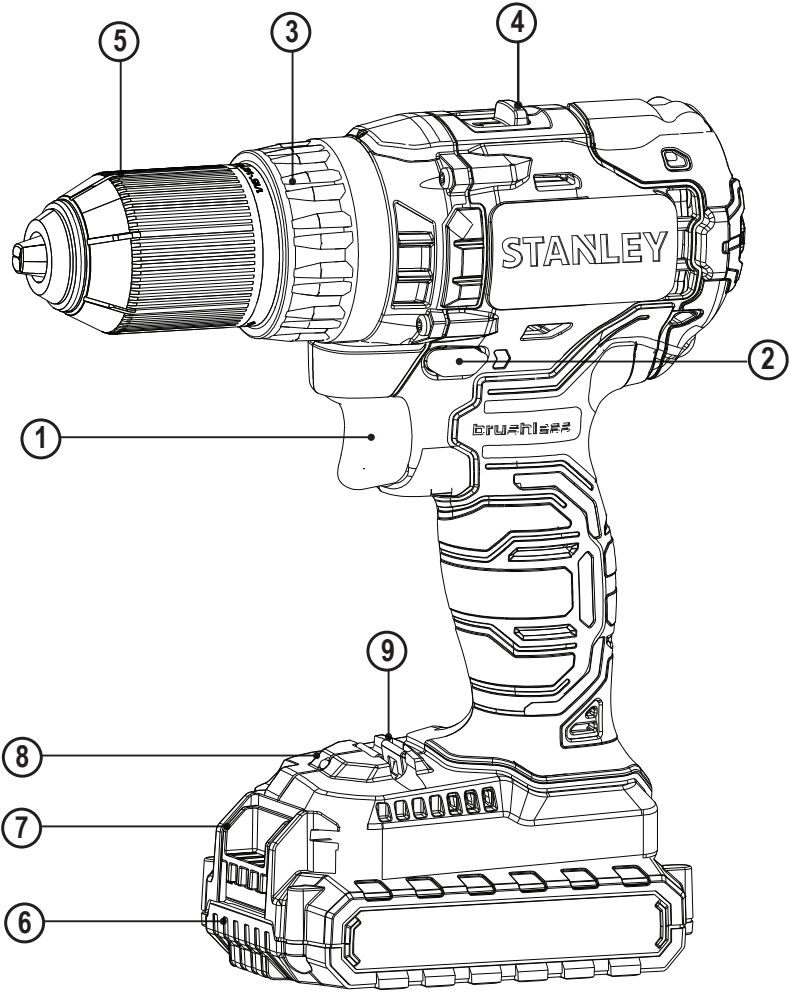

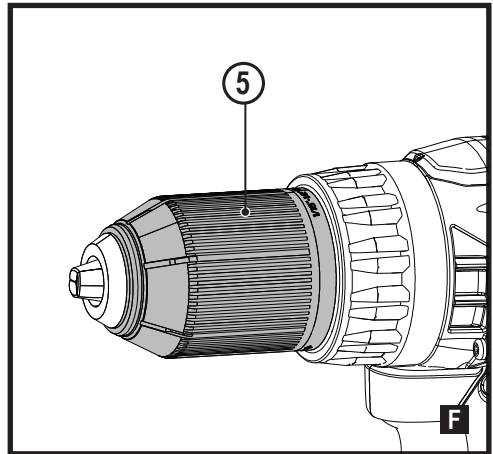
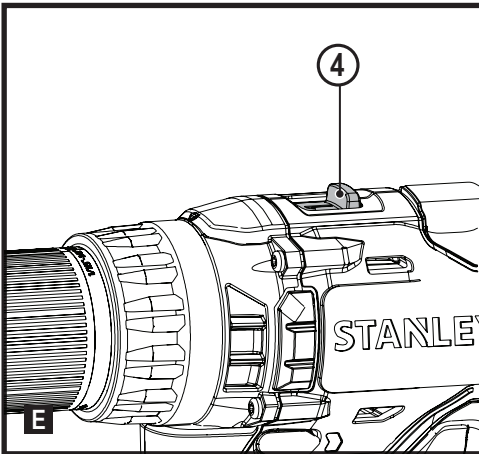
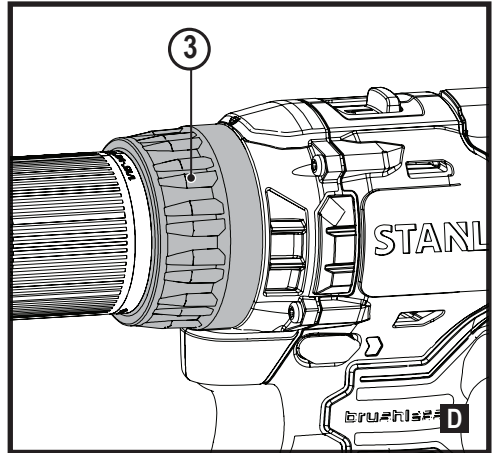
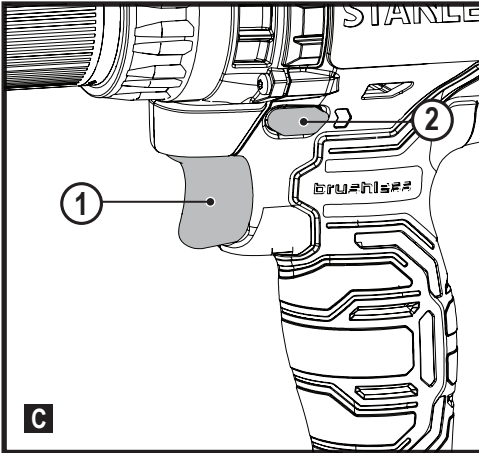
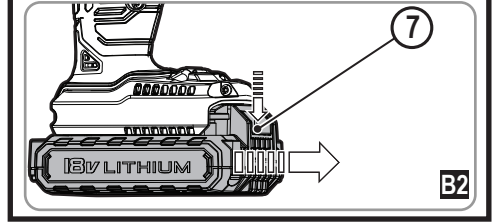
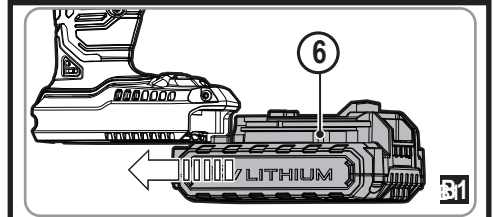
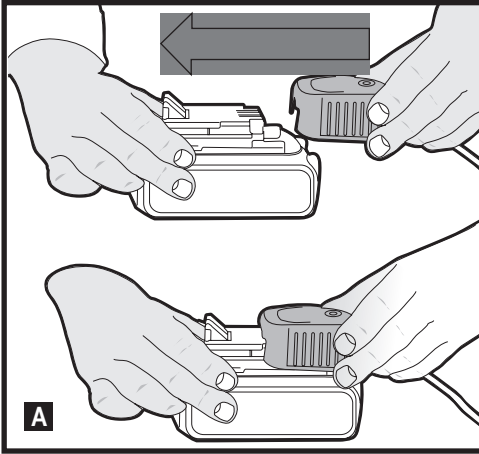

## Intended use

Your Stanley SBD20 drill has been designed for screwdriving applications and for drilling in wood, metal, plastics and soft masonry. This tool is intended for professional and private, non professional users.

## Safety instructions

### General power tool safety warnings



**Warning! Read all safety warnings, instructions, illustrations and specifications provided with this power tool.** Failure to follow all instructions listed below may result in electric shock, fire and/or serious injury.

### Save all warnings and instructions for future reference.

The term "power tool" in all of the warnings listed below refers to your mains operated (corded) power tool or battery operated (cordless) power tool.

#### 1. Work area safety

- a. **Keep work area clean and well lit.** Cluttered or dark areas invite accidents.
- b. **Do not operate power tools in explosive atmospheres, such as in the presence of flammable liquids, gases or dust.** Power tools create sparks which may ignite the dust or fumes.
- c. **Keep children and bystanders away while operating a power tool.** Distractions can cause you to lose control.

#### 2. Electrical safety

- a. **Power tool plugs must match the outlet. Never modify the plug in any way.**  
Do not use any adapter plugs with earthed (grounded) power tools. Unmodified plugs and matching outlets will reduce risk of electric shock.
- b. **Avoid body contact with earthed or grounded surfaces such as pipes, radiators, ranges and refrigerators.** There is an increased risk of electric shock if your body is earthed or grounded.
- c. **Do not expose power tools to rain or wet conditions.** Water entering a power tool will increase the risk of electric shock.
- d. **Do not abuse the cord. Never use the cord for carrying, pulling or unplugging the power tool. Keep cord away from heat, oil, sharp edges or moving parts.** Damaged or entangled cords increase the risk of electric shock.
- e. **When operating a power tool outdoors, use an extension cord suitable for outdoor use.** Use of a cord suitable for outdoor use reduces the risk of electric shock.

- f. **If operating a power tool in a damp location is unavoidable, use a residual current device (RCD) protected supply.** Use of an RCD reduces the risk of electric shock.
- #### 3. Personal safety
- a. **Stay alert, watch what you are doing and use common sense when operating a power tool.**  
Do not use a power tool while you are tired or under the influence of drugs, alcohol or medication. A moment of inattention while operating power tools may result in serious personal injury.
  - b. **Use personal protective equipment. Always wear eye protection.** Protective equipment such as a dust mask, non-skid safety shoes, hard hat or hearing protection used for appropriate conditions will reduce personal injuries.
  - c. **Prevent unintentional starting. Ensure the switch is in the off-position before connecting to power source and/or battery pack, picking up or carrying the tool.** Carrying power tools with your finger on the switch or energising power tools that have the switch on invites accidents.
  - d. **Remove any adjusting key or wrench before turning the power tool on.** A wrench or a key left attached to a rotating part of the power tool may result in personal injury.
  - e. **Do not overreach. Keep proper footing and balance at all times.** This enables better control of the power tool in unexpected situations.
  - f. **Dress properly. Do not wear loose clothing or jewellery. Keep your hair and clothing away from moving parts.** Loose clothes, jewellery or long hair can be caught in moving parts.
  - g. **If devices are provided for the connection of dust extraction and collection facilities, ensure these are connected and properly used.** Use of dust collection can reduce dust-related hazards.
  - h. **Do not let familiarity gained from frequent use of tools allow you to become complacent and ignore tool safety principles.** A careless action can cause severe injury within a fraction of a second.
- #### 4. Power tool use and care
- a. **Do not force the power tool. Use the correct power tool for your application.** The correct power tool will do the job better and safer at the rate for which it was designed.
  - b. **Do not use the power tool if the switch does not turn it on and off.** Any power tool that cannot be controlled with the switch is dangerous and must be repaired.
  - c. **Disconnect the plug from the power source and/or remove the battery pack, if detachable, from the power tool before making any adjustments, changing accessories, or storing power tools.**

Such preventive safety measures reduce the risk of starting the power tool accidentally.

- d. **Store idle power tools out of the reach of children and do not allow persons unfamiliar with the power tool or these instructions to operate the power tool.**

Power tools are dangerous in the hands of untrained users.

- e. **Maintain power tools and accessories. Check for misalignment or binding of moving parts, breakage of parts and any other condition that may affect the power tool's operation. If damaged, have the power tool repaired before use.** Many accidents are caused by poorly maintained power tools.
- f. **Keep cutting tools sharp and clean.** Properly maintained cutting tools with sharp cutting edges are less likely to bind and are easier to control.
- g. **Use the power tool, accessories and tool bits etc. in accordance with these instructions, taking into account the working conditions and the work to be performed.** Use of the power tool for operations different from those intended could result in a hazardous situation.
- h. **Keep handles and grasping surfaces dry, clean and free from oil and grease.** Slippery handles and grasping surfaces do not allow for safe handling and control of the tool in unexpected situations.

#### 5. Battery tool use and care

- a. **Recharge only with the charger specified by the manufacturer.** A charger that is suitable for one type of battery pack may create a risk of fire when used with another battery pack.
- b. **Use power tools only with specifically designated battery packs.** Use of any other battery packs may create a risk of injury and fire.
- c. **When battery pack is not in use, keep it away from other metal objects, like paper clips, coins, keys, nails, screws, or other small metal objects, that can make a connection from one terminal to another.** Shorting the battery terminals together may cause burns or a fire.
- d. **Under abusive conditions, liquid may be ejected from the battery; avoid contact. If contact accidentally occurs, flush with water. If liquid contacts eyes, additionally seek medical help.** Liquid ejected from the battery may cause irritation or burns.
- e. **Do not use a battery pack or tool that is damaged or modified.** Damaged or modified batteries may exhibit unpredictable behaviour resulting in fire, explosion or risk of injury.

- f. **Do not expose a battery pack or tool to fire or excessive temperature.** Exposure to fire or temperature above 130 °C may cause explosion.
- g. **Follow all charging instructions and do not charge the battery pack or tool outside the temperature range specified in the instructions.** Charging improperly or at temperatures outside the specified range may damage the battery and increase the risk of fire.
- #### 6. Service
- a. **Have your power tool serviced by a qualified repair person using only identical replacement parts.** This will ensure that the safety of the power tool is maintained.
- b. **Never service damaged battery packs.** Service of battery packs should only be performed by the manufacturer or authorized service providers (only used for battery tools).

#### Additional power tool safety warnings for drills/screwdrivers

- ◆ **Wear ear protectors when impact drilling.** Exposure to noise can cause hearing loss.
- ◆ **Use auxiliary handles supplied with the tool.** Loss of control can cause personal injury.
- ◆ **Hold power tool by insulated gripping surfaces when performing an operation where the cutting accessory may contact hidden wiring.** Cutting accessory contacting a "live" wire may make exposed metal parts of the power tool "live" and could give the operator an electric shock.
- ◆ **Hold power tool by insulated gripping surfaces, when performing an operation where the fastener may contact hidden wiring.** Fasteners contacting a "live" wire may make exposed metal parts of the power tool "live" and could give the operator an electric shock.
- ◆ **Use clamps or another practical way to secure and support the workpiece to a stable platform.** Holding the work by hand or against your body leaves it unstable and may lead to loss of control.
- ◆ **Before drilling into walls, floors or ceilings, check for the location of wiring and pipes.**
- ◆ **Avoid touching the tip of a drill bit just after drilling, as it may be hot.**
- ◆ **The intended use is described in this instruction manual. The use of any accessory or attachment or performance of any operation with this tool other than those recommended in this instruction manual may present a risk of personal injury and/or damage to property.**

#### Safety Instructions When Using Long Drill Bits

- ◆ **Never operate at higher speed than the maximum speed rating of the drill bit.**

At higher speeds, the bit is likely to bend if allowed to rotate freely without contacting the workpiece, resulting in personal injury.

- ◆ **Always start drilling at low speed and with the bit tip in contact with the workpiece.** At higher speeds, the bit is likely to bend if allowed to rotate freely without contacting the workpiece, resulting in personal injury.
- ◆ **Apply pressure only in direct line with the bit and do not apply excessive pressure.** Bits can bend causing breakage or loss of control, resulting in personal injury.

### Safety of others

- ◆ This appliance is not intended for use by persons (including children) with reduced physical, sensory or mental capabilities, or lack of experience and knowledge, unless they have been given supervision or instruction concerning use of the appliance by a person responsible for their safety.
- ◆ Children should be supervised to ensure that they do not play with the appliance.

### Residual risks.

Additional residual risks may arise when using the tool which may not be included in the enclosed safety warnings. These risks can arise from misuse, prolonged use etc. Even with the application of the relevant safety regulations and the implementation of safety devices, certain residual risks can not be avoided. These include:

- ◆ Injuries caused by touching any rotating/moving parts.
- ◆ Injuries caused when changing any parts, blades or accessories.
- ◆ Injuries caused by prolonged use of a tool. When using any tool for prolonged periods ensure you take regular breaks.
- ◆ Impairment of hearing.
- ◆ Health hazards caused by breathing dust developed when using your tool (example:- working with wood, especially oak, beech and MDF.)

### Vibration

The declared vibration emission values stated in the technical data and the declaration of conformity have been measured in accordance with a standard test method provided by EN 62841 and may be used for comparing one tool with another. The declared vibration emission value may also be used in a preliminary assessment of exposure.

**Warning!** The vibration emission value during actual use of the power tool can differ from the declared value depending on the ways in which the tool is used. The vibration level may increase above the level stated.

When assessing vibration exposure to determine safety measures required by 2002/44/EC to protect persons regularly using power tools in employment, an estimation of vibration exposure should consider, the actual conditions of use and the way the tool is used, including taking account of all parts of the operating cycle such as the times when the tool is switched off and when it is running idle in addition to the trigger time.

### Labels on tool

The following pictograms along with the date code are shown on the tool:



**Warning!** To reduce the risk of injury, the user must read the instruction manual.



Always wear safety goggles



Always wear safety hearing protection



Do not stare at operating lamp

### Additional safety instructions for Batteries and Chargers

#### Batteries

- ◆ Never attempt to open for any reason.
- ◆ Do not expose the battery to water.
- ◆ Do not store in locations where the temperature may exceed 40 °C.
- ◆ Charge only at ambient temperatures between 10 °C and 40 °C.
- ◆ Charge only using the charger provided with the tool.
- ◆ When disposing of batteries, follow the instructions given in the section "Protecting the environment".



Do not attempt to charge damaged batterie

#### Chargers

- ◆ Use your STANLEY charger only to charge the battery in the tool with which it was supplied. Other batteries could burst, causing personal injury and damage.
- ◆ Never attempt to charge non-rechargeable batteries.
- ◆ Have defective cords replaced immediately.
- ◆ Do not expose the charger to water.
- ◆ Do not open the charger.
- ◆ Do not probe the charger.



The charger is intended for indoor use only.



Read the instruction manual before use

## Electrical safety



Your charger is double insulated; therefore no earth wire is required. Always check that the mains voltage corresponds to the voltage on the rating plate.

Never attempt to replace the charger unit with a regular mains plug.

- ◆ If the supply cord is damaged, it must be replaced by the manufacturer or an authorised STANLEY Service Centre in order to avoid a hazard.

## Features

This appliance includes some or all of the following features.

1. Trigger Switch
2. Forward/Reverse Button
3. Torque Adjust Collar
4. Dual Range Gear Selector
5. Keyless Chuck
6. Battery
7. Battery Release Button
8. LED Work Light
9. Bit Tip Holder

## Use



**Warning!** Let the tool work at its own pace. Do not overload.

## Charging the battery

The battery needs to be charged before first use and whenever it fails to produce sufficient power on jobs that were easily done before. The battery may become warm while charging; this is normal and does not indicate a problem.



**Warning!** Do not charge the battery at ambient temperatures.

below 10 °C or above 40 °C. Recommended charging temperature: approx. 24 °C.

**Note:** The charger will not charge a battery if the cell temperature is below approximately 10 °C or above 40 °C.

The battery should be left in the charger and the charger will begin to charge automatically when the cell temperature warms up or cools down.

- ◆ Plug the charger into an appropriate outlet before inserting the battery pack.
- ◆ Insert the battery pack into the charger.



The green LED will flash indicating that the battery is being charged.



The completion of charge is indicated by the green LED remaining on continuously. The pack is fully charged and may be used at this time or left in the charger.



**Warning!** Recharge discharged batteries as soon as possible after use or battery life may be greatly diminished.

## Charger diagnostics

This charger is designed to detect certain problems that can arise with the battery packs or the power source. Problems are indicated by one LED flashing in different patterns.

## Bad battery



The charger can detect a weak or damaged battery. The red LED flashes in the pattern indicated on the label. If you see this bad battery blink pattern, do not continue to charge the battery. Return it to a service centre or a collection site for recycling.

## Hot/cold pack delay



When the charger detects a battery that is excessively hot or excessively cold, it automatically starts a Hot/Cold Pack delay, suspending charging until the battery has normalised. After this happens, the charger automatically switches to the Pack Charging mode. This feature ensures maximum battery life. The red LED flashes in the pattern indicated on the label when the Hot/Cold pack delay is detected.

## Problem power line



When the charger is used with some portable power sources such as generators or sources that convert DC to AC, the charger may temporarily suspend operation. The LED flashes in the pattern indicated on the label. This indicates that the power source is out of limits.

## Leaving the battery in the charger

The charger and battery pack can be left connected with the LED glowing indefinitely. The charger will keep the battery pack fresh and fully charged.



## Important charging notes

- ◆ Longest life and best performance can be obtained if the battery pack is charged when the air temperature is between (18°- 24°C).  
DO NOT charge the battery pack in an air temperature below (+4.5°C), or above (+40.5°C).
- ◆ This is important and will prevent serious damage to the battery pack.
- ◆ The charger and battery pack may become warm to touch while charging. This is a normal condition, and does not indicate a problem. To facilitate the cooling of the battery pack after use, avoid placing the charger or battery pack in a warm environment such as in a metal shed, or an uninsulated trailer.
- ◆ If the battery pack does not charge properly:
  - Check current at receptacle by plugging in a lamp or other appliance.
  - Check to see if receptacle is connected to a light switch which turns power off when you turn out the lights.
  - Move charger and battery pack to a location where the surrounding air temperature is approximately (18°- 24°C).  
If charging problems persist, take the tool, battery pack and charger to your local STANLEY service center.
- ◆ The battery pack should be recharged when it fails to produce sufficient power on jobs which were easily done previously.
- ◆ DO NOT CONTINUE to use under these conditions. Follow the charging procedure.
- ◆ You may also charge a partially used pack whenever you desire with no adverse affect on the battery pack.

**Note:** Make sure your battery pack (5) is fully charged.

## Installing and Removing the Battery Pack from the tool

**Warning!** Make certain the lock-off button is engaged to prevent switch actuation before removing or installing battery.

### To install battery pack

- ◆ Insert battery pack firmly into tool until an audible click is heard as shown in figure B1. Ensure battery pack is fully seated and fully latched into position.

### To remove battery pack

- ◆ Depress the battery release button (7) as shown in figure B2 and pull battery pack out of tool.

## Trigger switch & forward/reverse button (Fig. C)

This tool is fitted with a quick release bit holder to allow for an easy exchange of bits.

- ◆ The drill is turned ON and OFF by pulling and releasing the trigger switch (1) shown in figure C.

The farther the trigger is depressed, the higher the speed of the drill.

- ◆ A forward/reverse control button (2) determines the rotational direction of the tool and also serves as a lock off button.
- ◆ To select forward rotation, release the trigger switch and depress the forward/reverse control button on the right side of the tool.
- ◆ To select reverse, depress the forward/reverse control button on the left side of the tool.
- ◆ The center position of the control button locks the tool in the off position. When changing the position of the control button, be sure the trigger is released

## Use

### Adjusting torque control (Fig. D)

This tool is fitted with a torque adjustment collar (3) to select the operating mode and to set the torque for tightening screws. Large screws and hard workpiece materials require a higher torque setting than small screws and soft workpiece materials.

- ◆ For drilling in wood, metal and plastics, set the collar to the drilling position symbol.
- ◆ For screwdriving, set the collar to the desired setting. If you do not yet know the appropriate setting, proceed as follows:
  - ◆ Set the collar to the lowest torque setting.
  - ◆ Tighten the first screw.
  - ◆ If the clutch ratchets before the desired result is achieved, increase the collar setting and continue tightening the screw.
  - ◆ Repeat until you reach the correct setting.
  - ◆ Use this setting for the remaining screws.

### Dual range switch (Fig. E)

The dual range feature of your drill allows you to shift gears for greater versatility.

- ◆ To select low speed, high torque setting (position 1), turn tool off and permit to stop. Slide gear shifter button (4) away from the chuck.
- ◆ To select the high speed, low torque setting (position 2), turn tool off and permit to stop. Slide gear shifter button back toward the chuck.

**Note:** Do not change gears when tool is running. If you are having trouble changing gears, make sure that the dual range gear button is either completely pushed forward or completely pushed back.

### keyless chuck (Fig. F)

**Warning!** Make certain the battery pack is removed to prevent tool actuation before installing or removing accessories.  
To insert a drill bit or other accessory:

- ◆ Grasp the chuck (5) and rotate it in the counterclockwise direction, as viewed from the chuck end.
- ◆ Insert the bit or other accessory fully into the chuck, and tighten securely by rotating the chuck in the clockwise direction as viewed from the chuck end.

**Warning!** Do not attempt to tighten or loosen drill bits (or any other accessory) by gripping the front part of the chuck and turning the tool on. Damage to the chuck and personal injury may occur when changing accessories.

**Hammer Action**

The SBD20 drill has hammer action which is engaged by twisting the collar to the hammer symbol **T**. Use hammer action when drilling in masonry.

**Warning!** When the torque adjustment collar is in the drill or hammer drill positions, the drill will not clutch. The drill may stall if overloaded, causing a sudden twist.

**Screw driving**

- ◆ For driving fasteners, the forward/reverse button should be pushed to the left.
- ◆ Use reverse (button pushed to the right) for removing fasteners.

**Note:** When moving from forward to reverse, or vice versa, always release the trigger switch first.

**Drilling**

- ◆ Use sharp drill bits only.
- ◆ Support and secure work properly, as instructed in the Safety Instructions.
- ◆ Use appropriate and required safety equipment, as instructed in the Safety Instructions.
- ◆ Secure and maintain work area, as instructed in the Safety Instructions.
- ◆ Run the drill very slowly, using light pressure, until the hole is started enough to keep the drill bit from slipping out of it.
- ◆ Apply pressure in a straight line with the bit. Use enough pressure to keep the bit biting but not so much as to stall the motor or deflect the bit.
- ◆ Hold the drill firmly with two hands, one hand on the handle, and the other gripping the bottom around the battery area or the auxiliary handle if provided.
- ◆ DO NOT CLICK THE TRIGGER OF A STALLED DRILL OFF AND ON IN AN ATTEMPT TO START IT. DAMAGE TO THE DRILL CAN RESULT.
- ◆ Minimize stalling on breakthrough by reducing pressure and slowly drilling through the last part of the hole.
- ◆ Keep the motor running while pulling the bit out of a drilled hole. This will help reduce jamming.
- ◆ Make sure switch turns drill on and off.

**Drilling in wood**

Holes in wood can be made with the same twist drill bits used for metal or with spade bits.

These bits should be sharp and should be pulled out frequently when drilling to clear chips from the flutes.

**Drilling in metal**

Use a cutting lubricant when drilling metals. The exceptions are cast iron and brass which should be drilled dry. The cutting lubricants that work best are sulphurized cutting oil.

**Drilling in masonry**

Shift drill into 'Hammer mode'. Use carbide tipped masonry bits. Refer to drolling section. Keep even force on the drill but not so much that crack the brittle material. A smooth, even flow of dust indicates the proper drilling rate.

**LED work light**

When drill is activated by pulling the trigger switch (1), the integrated LED work light (8) will automatically illuminate the work area.

**Note:** The work light is for lighting the immediate work surface and is not intended to be used as a flashlight

**Bit tip storage**

A bit storage slot (9) is built into the base of the tool.

**Troubleshooting**

Problem	Possible cause	Possible solution
Unit will not start.	Battery pack not installed properly. Battery pack not charged.	Check battery pack installation. Check battery pack charging requirements.
Unit starts immediately upon inserting battery.	The switch has been left in the "on" position.	The switch must be moved to "off" to prevent the tool from immediately starting when battery is inserted.
Battery pack will not charge.	Battery pack not inserted into charger. Charger not plugged in. Surrounding air temperature too hot or too cold.	Insert battery pack into charger until LED lights. Plug charger into a working outlet. Move charger and battery pack to a surrounding air temperature of above 40 degrees F (45°C) or below 105 degrees F (+40.5°C)
Unit shuts off abruptly.	Battery pack has reached its maximum thermal limit. Out of charge. (To maximize the life of the battery pack it is designed to shutoff abruptly when the charge is depleted.	Allow battery pack to cool down. Place on charger and allow to charge.

## Maintenance

Your Stanley tool has been designed to operate over a long period of time with a minimum of maintenance.

Continuous satisfactory operation depends upon proper tool care and regular cleaning.

Your charger does not require any maintenance apart from regular cleaning.



**Warning!** Before performing any maintenance on the tool, remove the battery from the tool. Unplug the charger before cleaning it.

- ◆ Regularly clean the ventilation slots in your tool and charger using a soft brush or dry cloth.
- ◆ Regularly clean the motor housing using a damp cloth. Do not use any abrasive or solvent-based cleaner.
- ◆ Regularly open the chuck and tap it to remove any dust from the interior.

## Optional accessories

**Warning!** Since accessories, other than those offered by STANLEY, have not been tested with this product, use of such accessories with this tool could be hazardous. To reduce the risk of injury, only STANLEY, recommended accessories should be used with this product. Consult your dealer for further information on the appropriate accessories.



## Protecting the environment



Separate collection. Products and batteries marked with this symbol must not be disposed of with normal household waste.

Products and batteries contain materials that can be recovered or recycled, reducing demand for raw materials.

Please recycle electrical products and batteries according to local provisions. Further information is available at [www.2helpU.com](http://www.2helpU.com)

## Technical data

SBD20		
Voltage	$V_{DC}$	18
No-load speed	$\text{min}^{-1}$	0 - 430/0 - 1700
Max torque	Nm	55
Chuck capacity	mm	13
Max Drilling capacity		
Steel/wood	mm	13 / 35
Weight	kg	1.5

Charger		SC201	SC202
Input voltage	$V_{DC}$	230	230
Output voltage	$V_{DC}$	18	18
Current	mA	1000	2000
Approx. charge time	Mins	80 - 240	40 - 120

Battery		SCB20C	SCB20S	SCB20D	ZSCB20M
Voltage	$V_{DC}$	18	18	18	18
Capacity	Ah	1.3	1.5	2.0	4.0
Type		Li-Ion	Li-Ion	Li-Ion	Li-Ion

### Level of sound pressure according to EN62841:

Sound pressure ( $L_{pA}$ ) 72.0 dB(A), Uncertainty (K) 5 dB(A)

Sound power ( $L_{WA}$ ) 83.0 dB(A), Uncertainty (K) 5 dB(A)

### Vibration total values (triax vector sum) according to EN62841:

Drilling into metal ( $a_{h,D}$ ) 1.7  $\text{m/s}^2$ , uncertainty (K) 1.5  $\text{m/s}^2$

## Declaration of conformity The Supply of Machinery (Safety) Regulations 2008



SBD20 drill

Stanley declares that these products described under "technical data" are in compliance with:

EN62841-1:2015, EN62841-2-1:2018+A11:2019.

These products conform to the following UK Regulations:  
The Supply of Machinery (Safety) Regulations, 2008, S.I. 2008/1597 (as amended).

Electromagnetic Compatibility Regulations, 2016,  
S.I.2016/1091 (as amended).

The Restriction of the Use of Certain Hazardous Substances in Electrical and Electronic Equipment Regulations 2012, S.I. 2012/3032 (as amended).

For more information, please contact Stanley at the following address or refer to the back of the manual.

The undersigned is responsible for compilation of the technical file and makes this declaration on behalf of Stanley.

Karl Evans

Vice President Professional Power Tools EAZN GTS

Stanley

270 Bath Road, Slough, Berkshire, SL1 4DX

England

30/11/2021

## EC declaration of conformity

### MACHINERY DIRECTIVE



SBD20 Drill

Stanley declares that these products described under "technical data" are in compliance with:

EN62841-1:2015, EN62841-2-1:2018+A11:2019.

These products also comply with directive 2014/30/EU, 2006/42/EC and 2011/65/EU.

For more information, please contact Stanley at the following address or refer to the back of the manual.

The undersigned is responsible for compilation of the technical file and makes this declaration on behalf of Stanley.

*Patrick Diepenbach*

Patrick Diepenbach  
General Manager, Benelux  
Stanley Fat Max,  
Egide Walschaertsstraat 14-18  
2800 Mechelen, Belgium  
30/11/2021

## Guarantee

STANLEY is confident of the quality of its products and offers consumers a 12 month guarantee from the date of purchase. This guarantee is in addition to and in no way prejudices your statutory rights.

The guarantee is valid within the territories of the Member States of the European Union and the European Free Trade Area.

To claim on the guarantee, the claim must be in accordance with STANLEY Terms and Conditions and you will need to submit proof of purchase to the seller or an authorised repair agent. Terms and conditions of the STANLEY 1 year guarantee and the location of your nearest authorised repair agent can be obtained on the Internet at [www.2helpU.com](http://www.2helpU.com), or by contacting your local STANLEY office at the address indicated in this manual.

Please visit our website [www.stanley.eu/3](http://www.stanley.eu/3) to register your new STANLEY product and receive updates on new products and special offers.

## Kullanım amacı

STANLEY SBD20 matkap, ahşap, metal, plastik ve sert olmayan duvarlarda vida takma/sökme uygulamaları ve matkapla delme işlemleri için tasarlanmıştır. Bu alet profesyonel ve özel, profesyonel amaç dışı kullanıma uygundur.

## Güvenlik talimatları

### Elektrikli el aletleri için genel güvenlik uyarıları



**Uyarı!** Bu elektrikli aletle verilen tüm güvenlik uyarılarını, talimatları, resimleri ve teknik özellikleri okuyun. Aşağıda listelenen tüm talimatlara uyulmaması elektrik çarpmasına, yangına ve/veya ciddi yaralanmalara neden olabilir.

**Tüm güvenlik uyarılarını ve talimatlarını gelecekte başvurmak için saklayın.** Aşağıda listelenen uyarıların tümündeki "elektrikli alet" terimi, şebeke elektriği ile çalışan (kablolu) elektrikli aleti veya pil ile çalışan (kablosuz) elektrikli aleti ifade eder.

#### 1. Çalışma alanının güvenliği

- Çalışma alanınızı temiz ve aydınlık tutun.** Dağınık ve karanlık alanlar kazaya davetiye çıkarır.
- Elektrikli aletleri, yanıcı sıvılar, gazlar ve tozların bulunduğu yerler gibi yanıcı ortamlarda çalıştırmayın.** Elektrikli aletler tozu veya dumanı ateşleyebilecek kıvılcımlar çıkarmaktadır.
- Elektrikli aletle çalışırken çocukları ve çevrede bulunanları uzak tutun.** Dikkatinizin dağılması kontrolü kaybetmenize neden olabilir.

#### 2. Elektrik güvenliği

- Elektrikli aleti fişleri prize uymalıdır. Fiş üzerinde kesinlikle hiçbir değişiklik yapmayın.** Topraklanmış (topraklamalı) elektrikli aletlerde hiçbir adaptör fişi kullanmayın. Değiştirilmemiş fişler ve uygun prizler elektrik çarpması riskini azaltacaktır.
- Borular, radyatörler, ocaklar ve buzdolapları gibi topraklanmamış yüzeylerle vücut temasından kaçının.** Vücudunuzun topraklanması halinde yüksek bir elektrik çarpması riski vardır.
- Elektrikli aletleri yağmura maruz bırakmayın veya ıslatmayın.** Elektrikli alete su girmesi elektrik çarpması riskini artırır.
- Kabloyu özenli kullanın. Elektrikli aleti kesinlikle kablosundan tutarak taşımayın, çekmeyin veya prizden çıkartmayın. Kabloyu ısı, yağ, keskin köşeler veya hareketli parçalardan uzak tutun.** Hasarlı veya dolaşmış kablolar elektrik çarpması riskini artırır.

- e. **Elektrikli aleti açık havada kullanmak için açık havada kullanıma uygun bir uzatma kablosu kullanın.** Açık havada kullanıma uygun bir kablonun kullanılması elektrik çarpması riskini azaltır.
- f. **Elektrikli aletin nemli ortamda çalıştırılması kaçınılmazsa, bir artık akım cihazı (RCD) korumalı besleme kullanın.** Bir RCD kullanılması elektrik çarpması riskini azaltır.
3. **Kişisel güvenlik**
- a. **Bir elektrikli aleti çalıştırmadan dikkatli olun ve sağduyuyla hareket edin.**  
Elektrikli bir aleti yorgunken veya ilaç ya da alkolün etkisi altındayken kullanmayın. Elektrikli aletleri kullanırken bir anlık dikkatsizlik ciddi fiziksel yaralanmaya sonuçlanabilir.
- b. **Koruyucu ekipman kullanın. Daima koruyucu gözlük takın.** Koşullara uygun toz maskesi, kaymayan güvenlik ayakkabıları, baret veya kulaklık gibi koruyucu donanımların kullanılması fiziksel yaralanmaları azaltacaktır.
- c. **İstem dışı çalıştırmaya karşı önlem alın. Cihazı güç kaynağına ve/veya bataryaya bağlamadan, yerden kaldırmadan veya taşımadan önce düğmenin kapalı konumunda olduğundan emin olun.** Aleti, parmağınız tetik üzerinde bulunacak şekilde taşımak veya açık durumdaki elektrikli aletleri elektrik şebekesine bağlamak kazaya davetiye çıkarır.
- d. **Elektrikli aleti çalıştırmadan önce tüm ayarlama anahtarlarını çıkartın.** Elektrikli aletin hareketli bir parçasına takılı kalmış bir anahtar ciddi yaralanmaya neden olabilir.
- e. **Ulaşmakta zorlandığınız yerlerde kullanmayın. Daima sağlam ve dengeli basın.** Bu, beklenmedik durumlarda elektrikli aletin daha iyi kontrol edilmesine olanak tanır.
- f. **Uygun şekilde giyinin. Bol elbiseler giymeyin ve takı takmayın. Saçınızı ve elbiselerinizi hareketli parçalardan uzak tutun.** Bol elbiseler ve takılar veya uzun saç hareketli parçalara takılabilir.
- g. **Eğer kullandığınız üründe toz emme ve toplama özellikleri olan ataşmanlar varsa bunların bağlı olduğundan ve doğru şekilde kullanıldığından emin olun.** Bu cihazların kullanılması tozla ilgili tehlikeleri azaltabilir.
- h. **Aletlerin sık kullanılmasından edindiğiniz bilgi birikiminin sizi aşırı rehavete sürüklemesine izin vermeyin ve araç güvenliği ilkelerini göz ardı etmeyin.** Dikkatsiz bir eylem, saniyeden bile daha kısa sürede ciddi yaralanmalara neden olabilir.

4. **Elektrikli aletin kullanımı ve bakımı**
- a. **Aleti zorlamayın. Uygulanmaz için doğru elektrikli aleti kullanın.** Doğru elektrikli alet, belirlendiği kapasite ayarında kullanıldığında daha iyi ve güvenli çalışacaktır.
- b. **Düğme aleti açmıyor ve kapatmıyorsa o aleti kullanmayın.** Düğmeyle kontrol edilemeyen tüm elektrikli aletler tehlikelidir ve tamir edilmesi gerekmektedir.
- c. **Herhangi bir ayarlama, aksesuar değişimi veya elektrikli aletlerin saklanması öncesinde fişi güç kaynağından çekin ve/veya eğer demonte edilebilir tipteyse, bataryayı aletten ayırın.**

Bu tür önleyici güvenlik tedbirleri elektrikli aletin istem dışı olarak çalıştırılması riskini azaltacaktır.

- d. **Çalışmaz durumdaki elektrikli aletleri çocuklardan uzak tutun ve elektrikli aleti tanımayan veya bu talimatları bilmeyen kişilerin ilgili aleti çalıştırmasına izin vermeyin.**  
Elektrikli aletler, eğitimsiz kullanıcıların elinde tehlikelidir.
- e. **Elektrikli aletlerin ve aksesuarların bakımını yapın. Hareketli parçalardaki ayarsızlıkları ve tutuklukları, parçalardaki kırılmaları ve elektrikli aletin çalışmasını etkileyebilecek tüm diğer koşulları kontrol edin. Hasarlı ise, elektrikli aleti kullanmadan önce tamir ettirin.** Kazaların çoğu, elektrikli aletlerin bakımının yeterli şekilde yapılmamasından kaynaklanır.
- f. **Kesim aletlerini keskin ve temiz tutun.** Bakımı uygun şekilde yapılmış keskin kesim uçlu kesim aletlerinin sıkışma ihtimali daha düşüktür ve kontrol edilmesi daha kolaydır.
- g. **Elektrikli aleti, aksesuarlarını ve aletin diğer parçalarını kullanırken bu talimatlara mutlaka uyun ve çalışma ortamının koşullarını ve yapılacak işin ne olduğunuz göz önünde bulundurun.** Elektrikli aletin öngörülen işlemler dışındaki işlemler için kullanılması tehlikeli durumlara neden olabilir.
- h. **Tutamakları ve tutma yerlerini kuru, temiz ve yağdan arındırılmış şekilde muhafaza edin.** Kaygan tutamaklar ve yağlı tutma yerleri, beklenmedik durumlarda aletin güvenli olarak taşınmasına ve kontrol edilmesine izin vermez.
5. **Bataryalı alet kullanımı ve bakımı**
- a. **Yalnızca üretici tarafından belirtilen cihazla şarj edin.** Bir batarya için uygun olan şarj cihazı başka bir batarya ile kullanıldığında yangın tehlikesi yaratabilir.
- b. **Elektrikli aletleri sadece özel olarak beraberinde verilen bataryalarla kullanın.** Başka bir bataryanın kullanılması yaralanma veya yangın riskine yol açabilir.

- c. **Batarya kullanılmadığında, iki kutbu birbirine temas ettirebilecek ataç, bozuk para, anahtar, çivi, vida ve diğer küçük metal nesnelere uzak tutun.** Akü kutuplarının kısa devre yaptırılması yanık veya yangına neden olabilir.
- d. **Kötü şartlar altında, batarya sıvı sızdırabilir, temastan kaçının. Yanlışlıkla temas halinde, suyla yıkayın. Sıvı gözlere temas ederse, ayrıca doktora da başvurun.** Bataryadan sızan sıvı tahriş veya yanıklara neden olabilir.
- e. **Hasar görmüş veya modifiye edilmiş bir batarya veya alet kullanmayın.** Hasar görmüş veya modifiye edilmiş bataryalar, yangın, patlama veya yaralanma ile sonuçlanabilecek öngörülemeyen riskler doğurabilir.
- f. **Bataryayı veya aleti ateşe veya aşırı sıcaklığa maruz bırakmayın.** Doğrudan ateş veya 130°C üzeri sıcaklıklara maruz kalması patlamaya neden olabilir.
- g. **Tüm şarj etme talimatlarına uyun ve bataryayı veya aleti talimatlarda belirtilen sıcaklık aralığının dışında şarj etmeyin.** Uygun olmayan şekilde veya belirtilen aralığın dışındaki sıcaklıklarda şarj edilmesi, bataryaya zarar verebilir ve yangın riskini artırabilir.
6. **Servis**
- a. **Elektrikli aleti sadece orijinal yedek parça kullanan nitelikli bir servise götürün.** Bu, elektrikli aletin güvenliğinin muhafaza edilmesini sağlayacaktır.
- b. **Asla hasarlı bataryalara servis yapmayın.** Batarya servisi sadece üretici veya yetkili servis sağlayıcılar tarafından yapılmalıdır (sadece batarya ile çalışan aletler için kullanılır).

### Matkaplar/tornavidalar için ek elektrikli alet güvenlik uyarıları

- ◆ **Darbeli matkap işlemleri sırasında kulak koruması kullanın.** Gürültüye maruz kalınması, işitme kaybına yol açabilir.
- ◆ **Aletle birlikte verilmiş olan yardımcı tutma kollarını kullanın.** Kontrol kaybı yaralanmaya neden olabilir.
- ◆ **Kesim aksesuarının gömülü elektrik kablolarına temas etmesine yol açabilecek durumlarda aleti yalıtımlı saplarından tutun.** Kesici aletin, elektrik akımı bulunan kablolarla teması halinde akım elektrikli aletin iletken metal parçaları üzerinden operatöre iletilerek elektrik çarpmasına yol açabilir.
- ◆ **Sabitleyicinin, gömülü elektrik kablolarına temas etmesine yol açabileceği durumlarda aleti yalıtımlı saplarından tutun.** Perçinlerin elektrik akımı bulunan kablolarla teması halinde akım elektrikli aletin iletken metal parçaları üzerinden operatöre iletilerek elektrik çarpmasına yol açabilir.

- ◆ **İş parçasını sağlam bir yüzeye sabitlemek ve desteklemek için kelepçe veya başka pratik yöntemler kullanın.** İş parçasını elle tutmak veya vücudunuza dayamak dengesizliğe ve kontrol kaybına neden olabilir.
- ◆ **Duvar, zemin veya tavanda delik açmadan önce kablo ve boruların konumunu kontrol edin.**
- ◆ **Delme işleminden hemen sonra sıcak olabileceği için matkabın ucuna dokunmayın.**
- ◆ **Kullanım amacı, kullanım kılavuzunda tanımlanmıştır. Aletin bu kılavuzda önerilenlerden başka aksesuar ve ek parçalarla kullanılması ya da başka amaçlarla çalıştırılması yaralanmalara ve/veya mal hasarına yol açabilir.**

### Uzun Matkap Uçları Kullanırken Güvenlik Talimatları

- ◆ **Asla matkap ucunun maksimum hız değerinden daha yüksek hızda çalıştırmayın.** Daha yüksek hızlarda, iş parçasına temas etmeden serbestçe dönmeye izin verilirse uç bükülebilir ve bu da yaralanmaya neden olur.
- ◆ **Daima düşük hızda ve matkap ucu iş parçasına temas edecek şekilde delmeye başlayın.** Daha yüksek hızlarda, iş parçasına temas etmeden serbestçe dönmeye izin verilirse uç bükülebilir ve bu da yaralanmaya neden olur.
- ◆ **Basıncı sadece uçla aynı doğrultuda uygulayın ve aşırı basıncı uygulamayın.** Uçlar bükülerek kırılmaya veya kontrol kaybı sonucunda yaralanmaya neden olabilir.

### Başkalarının güvenliği

- ◆ **Alet, güvenliklerinden sorumlu kişi gözetiminde aletin kullanımı hakkında bilgi verilmeksizin, fiziksel (çocuklar dahil), duyuşal veya zihinsel kapasitesi sınırlı veya deneyimsiz ve eğitimsiz kişiler tarafından kullanılmamalıdır.**
- ◆ **Cihazla oynamadıklarından emin olmak için çocuklar gözetim altında tutulmalıdır.**

### Diğer riskler.

Alet kullanılırken, ekteki güvenlik uyarılarında bulunmayan ek kalıcı riskler oluşabilir. Bu riskler, yanlış kullanım, uzun süreli kullanım vb. sonucu oluşabilir.

İlgili güvenlik talimatlarına uyulması ve güvenlik araçlarının kullanılması halinde bile bazı kalıcı riskler engellenemeyebilir. Bunlar aşağıdakileri içermektedir:

- ◆ **Dönen/hareket eden parçaların dokunma sonucu oluşan yaralanmalar.**
- ◆ **Parça, bıçak veya aksesuar değiştirirken oluşan yaralanmalar.**
- ◆ **Aletin uzun süreli kullanılmasıyla oluşan yaralanmalar.** Herhangi bir aracı uzun süre kullanıyorsanız, düzenli olarak kullanıma ara vermeyi unutmayın.

- ◆ İhtime kaybı.
- ◆ Alet kullanılırken oluşan tozun solunmasıyla ortaya çıkan sağlık sorunları (örneğin: ahşap, özellikle meşe, kayın ve MDF ile çalışırken.)

### Titreşim

Teknik veriler ve uygunluk beyanati içerisinde belirtilen titreşim emisyon değerleri EN 62841 tarafından belirlenen standart bir test yöntemine uygun olarak ölçülmektedir ve diğer bir aletle karşılaştırma yaparken kullanılabilir. Bildirilen titreşim emisyon değeri ilk maruz kalma değerlendirmesinde kullanılabilir.

**Uyarı!** Elektrikli aletin mevcut kullanımı sırasındaki titreşim emisyon değeri, aletin kullanım yöntemine bağlı olarak, beyan edilen değere göre farklılık sergileyebilir. Titreşim düzeyi bildirilen düzeyden yüksek olabilir.

İşinde düzenli olarak elektrikli aleti kullanan kişilerin korunması amacıyla 2002/44/EC uyarınca gerekli kılınan güvenlik önlemlerini tespit etmek için titreşim maruz kalma durumunu değerlendirilirken, yapılan bir titreşim maruz kalma durumunu tahmini esas kullanım koşullarını ve aracın kullanım şeklini dikkate almalıdır, ayrıca çalışma döngüsünün aracın kapalı olduğu süre ve başlama süresine ek olarak rölandite çalıştığı süre gibi tüm kısımlarını da hesaba katmalıdır.

### Alet üzerindeki etiketler

Takip eden piktogramlar tarih kodu ile birlikte cihazın üzerinde yer almaktadır:



**Uyarı!** Kullanıcı, yaralanma riskini en aza indirmek için kullanım talimatlarını mutlaka okumalıdır.



Daima koruyucu gözlük kullanın



Daima kulak koruması takın



Çalışma ışığına doğrudan bakmayın

### Bataryalar ve Şarj Cihazları için ek güvenlik talimatları

#### Bataryalar

- ◆ Kesinlikle, hiçbir nedenle açmaya çalışmayın.
- ◆ Bataryayı suya maruz bırakmayın.
- ◆ Sıcaklığın 40 °C'yi aşabileceği yerlerde saklamayın.
- ◆ Yalnızca 10 °C ile 40 °C arasındaki ortam sıcaklıklarında şarj edin.
- ◆ Sadece aletle birlikte verilen şarj cihazını kullanarak şarj edin.

- ◆ Bataryaları atarken "Çevrenin Korunması" başlıklı bölümde belirtilen talimatları uygulayın.



Hasarlı bataryaları şarj etmeye çalışmayın

### Şarj cihazları

- ◆ STANLEY şarj cihazınızı yalnızca aletle birlikte gelen bataryayı şarj etmek için kullanın. Başka bataryalar patlayarak yaralanmalara ve hasara neden olabilir.
- ◆ Şarj edilemez özelliği olmayan bataryaları kesinlikle şarj etmeye çalışmayın.
- ◆ Zarar gören kabloları vakit kaybetmeden değiştirin.
- ◆ Şarj cihazını suyla temas ettirmeyin.
- ◆ Şarj cihazının içini açmayın.
- ◆ Şarj cihazını ölçüm amaçlı kullanmayın.



Şarj cihazı sadece kapalı alanda kullanıma uygundur.



Kullanmadan önce kullanım kılavuzunu okuyun

### Elektrik güvenliği



Şarj cihazınız çift yalıtımlıdır bu yüzden hiçbir topraklama kablosuna gerek yoktur. Şebeke geriliminin aletin üretim etiketinde belirlenmiş değerlere uyup uymadığını daima kontrol edin. Şarj ünitesini asla normal bir elektrik kablosuyla değiştirmeye çalışmayın.

- ◆ Kablo zarar görürse, tehlikeli bir durum oluşmasını önlemek için üretici veya yetkili STANLEY Servis Merkezi tarafından değiştirilmesi gerekir.

### Özellikler

Bu cihazda aşağıdaki aksamların bazıları veya tamamı bulunur.

1. Tetik Düğmesi
2. İleri/Geri Düğmesi
3. Tork Ayar Bileziği
4. İki Aralıklı Hız Seçici
5. Anahtarsız Mandren
6. Batarya
7. Batarya Serbest Bırakma Düğmesi
8. LED Çalışma Lambası
9. Matkap Ucu Tutucu

### Kullanım



**Uyarı!** Aletin kendi hızında çalışmasına izin verin. Aşırı yüklenmeyin.

### Bataryanın şarj edilmesi

Bataryanın, ilk kullanımdan önce ve önceden kolayca yapılan işler için yeterli güç üretmediği hallerde şarj edilmesi gerekir.

Batarya şarj sırasında ısınabilir; bu normaldir ve bir sorun olduğu anlamına gelmez.



### Uyarı! Ortam sıcaklığı

10°C'den düşük veya 40°C'den yüksekse bataryayı şarj etmeyin. Önerilen şarj sıcaklığı: yaklaşık 24 °C.

**Not:** Hücre sıcaklığı yaklaşık olarak 10°C'nin altında veya 40°C'nin üzerinde ise, şarj cihazı bataryayı şarj etmez.

Batarya şarj cihazının içinde bırakılmadığı ve hücre ısındığında ya da soğuduğunda şarj cihazı otomatik olarak şarj etmeye başlayacaktır.

- ◆ Bataryayı takmadan önce şarj cihazını uygun prize takın.
- ◆ Bataryayı şarj cihazına takın.



Yeşil LED yanıp sönerek bataryanın şarj edildiğini gösterir.



Şarjin tamamlandığı sabit yanıp sönme yeşil LED ile gösterilir.

Batarya tam olarak şarj edildikten sonra hemen kullanılabilir veya şarj cihazında bırakılabilir.



**Uyarı!** Boşalmış bataryaları kullanımdan sonra mümkün olan en kısa sürede yeniden şarj edin, aksi takdirde batarya ömrü büyük ölçüde azalabilir.

### Şarj cihazı arıza teşhisi

Bu şarj cihazı, bataryalar veya güç kaynağı ile ortaya çıkabilecek belirli sorunları tespit edebilecek şekilde tasarlanmıştır. Sorunlar, farklı şekillerde yanıp sönme bir LED ile gösterilir.

### Kötü batarya

Şarj cihazı zayıf veya hasarlı bir bataryayı algılayabilir. Kırmızı LED, etiket üzerinde gösterilen şekilde yanıp sönme. Bu kötü batarya yanıp sönme şeklini görürseniz, bataryayı şarj etmeye devam etmeyin. Geri dönüşüm için bir servis merkezine veya toplama yerine gönderin.



### Sıcak/soğuk batarya ertelemesi

Şarj aleti aşırı sıcak veya soğuk bir batarya tespit ettiğinde, otomatik olarak Sıcak/Soğuk Batarya ertelemesini başlatarak batarya normal sıcaklığa gelene kadar şarjı durdurur. Bu olduktan sonra, şarj cihazı otomatik olarak Batarya Şarj moduna geçer. Bu özellik maksimum batarya ömrünü garanti eder. Sıcak/Soğuk batarya gecikmesi algılandığında Kırmızı LED etikette belirtilen şekilde yanıp sönme.



### Güç hattı problemi



Şarj cihazı, jeneratörler veya DC'yi AC'ye dönüştüren kaynaklar gibi bazı taşınabilir güç kaynakları ile kullanıldığında, çalışmayı geçici olarak askıya alabilir. LED, etiket üzerinde gösterilen şekilde yanıp sönme. Bu, güç kaynağının limitlerin dışında olduğunu gösterir.

### Bataryanın şarj cihazında bırakılması

Batarya, LED yanıyor şekilde sonsuza kadar şarj cihazına bağlı olarak bırakılabilir. Şarj cihazı, bataryayı yeni ve tam şarj edilmiş olarak koruyacaktır.

### Önemli şarj notları

- ◆ En uzun ömür ve en iyi performans için, bataryanın (18°-24°C) arası bir sıcaklıkta şarj edilmesi önerilir. Hava sıcaklığı (+4,5°C) altında veya (+40,5°C) üzerinde olduğunda bataryayı ŞARJ ETMEYİN.
- ◆ Bu önemlidir ve bataryanın ciddi hasar görmesini engelleyecektir.
- ◆ Şarj işlemi sırasında şarj cihazı ve batarya dokunulamayacak kadar ısınabilir. Bu normal bir durumdur ve bir sorun olduğunu göstermez. Kullanımın ardından bataryanın soğumasına yardım etmek için şarj aleti veya bataryayı metal bir kulübe veya yalıtımsız bir römork gibi sıcak bir ortama koymaktan kaçınınız.
- ◆ Batarya tam olarak şarj olmuyorsa:
  - Bir lamba veya diğer cihazları takarak prizden çalıştığını kontrol edin.
  - Işıkları söndürdüğünüzde prizden gücü kapatan bir lamba düğmesine bağlı olup olmadığını kontrol edin.
  - Şarj cihazı ve bataryayı ortam hava sıcaklığı yaklaşık (18° - 24°C) olan bir yere taşıyınız. Şarj sorunları devam ediyorsa aletin kendisini, bataryayı ve şarj cihazını STANLEY yetkili servis merkezine götürünüz.
- ◆ Batarya önceden kolaylıkla gerçekleştirdiği işlemlerde yeterli güç üretememeye başladığında şarj edilmelidir.
- ◆ Bu koşullar altında aleti çalıştırmaya DEVAM ETMEYİN. Şarj prosedürünü takip edin.
- ◆ Aynı zamanda kısmen kullanılmış bir bataryayı, bataryada herhangi bir olumsuz etki olmaksızın istediğiniz zaman şarj edebilirsiniz.

**Not:** Bataryanın (5) tamamen dolu olduğundan emin olun.

### Bataryanın Alete Takılması Ve Aletten Çıkartılması

**Uyarı!** Bataryayı çıkarmadan veya takmadan önce anahtarın çalışmasını önlemek için kilitleme düğmesinin devrede olduğundan emin olun.



**Bataryanın takılması**

- ◆ Bataryayı, Şekil B1'de gösterildiği gibi bir tık sesi duyulana kadar cihaza sağlam bir şekilde takın. Bataryanın tam olarak oturduğundan ve yerine tam yerleştiğinden emin olun.

**Bataryanın çıkartılması**

- ◆ Şekil B2'de gösterildiği gibi batarya serbest bırakma düğmesine (7) basın ve bataryayı aletten çıkartın.

**Tetik düğmesi ve ileri/geri düğmesi (Şekil C)**

Bu alette, uçların kolayca değiştirilmesini sağlamak için hızlı serbest bırakmalı bir uç tutucu mevcuttur.

- ◆ Matkap, Şekil C'de gösterildiği gibi, tetik düğmesini (1) çekip bırakarak AÇIK ve KAPALI konuma getirilir. Tetiğe ne kadar basılırsa, matkabın hızı o kadar yüksek olur.
- ◆ Bir ileri/geri kontrol düğmesi (2) aletin dönüş yönünü belirler ve aynı zamanda kilitleme düğmesi olarak görev yapar.
- ◆ İleri yönde dönüşü seçmek için, tetik düğmesini bırakın ve aletin sağ tarafındaki ileri/geri kontrol düğmesine basın.
- ◆ Geri yönde dönüşü seçmek için, aletin sol tarafındaki ileri/geri kontrol düğmesine basın.
- ◆ Kontrol düğmesinin ortadaki konumu aleti kapalı konuma kilitlet. Kontrol düğmesinin konumunu değiştirirken, tetiğin serbest olduğundan emin olun

**Kullanım****Tork kontrolünün ayarlanması (Şekil D)**

Bu alette, çalışma modunun seçilmesi ve vida sıkma torkunun ayarlanması için bir bilezik (3) mevcuttur. Büyük vidalar ve üzerinde çalışılan sert malzemeler küçük vidalara ve yumuşak malzemelere göre daha yüksek bir tork ayarı gerektirir.

- ◆ Ahşap, metal ve plastik delmek için, bileziği delme konumu sembolüne ayarlayın.
- ◆ Vida takma ve sökme işlemleri için bileziği istediğiniz konuma getirin. Henüz uygun ayarı bilmiyorsanız, aşağıda belirtildiği şekilde ilerleyin:
  - ◆ Bileziği en düşük tork ayarına getirin.
  - ◆ İlk vidayı sıkın.
  - ◆ İstenen sonuç elde edilmeden önce kavrama mandallarına ulaşırsanız, bilezik ayarını artırın ve sıkıya devam edin.
  - ◆ Doğru ayara ulaşıncaya kadar tekrarlayın.
  - ◆ Kalan vidalar için de bu ayarı kullanın.

**İki aralıklı hız düğmesi (Şekil E)**

Matkabın ikili aralıklı hız özelliği daha esnek kullanım için hızı değiştirebilmenizi sağlar.

- ◆ Düşük hızlı, yüksek torklu ayarı (konum1) seçmek için aleti kapatın ve durmasını bekleyin.

Hız değiştirme düğmesini (4) mandrenden uzağa kaydırın.

- ◆ Yüksek hızlı, düşük torklu ayarı (konum 2) seçmek için, aleti kapatın ve durmasını bekleyin. Hız değiştirme düğmesini mandrene doğru geri kaydırın.

**Not:** Alet çalışırken vitesi değiştirmeyin. Vites değiştirmekte zorluk yaşıyorsanız, iki hızlı vites değiştirme düğmesinin tamamen ileride veya geride olduğundan emin olun.

**anahtarsız mandren (Şekil F)**

**Uyarı!** Aksesuarları takmadan veya çıkarmadan önce aletin çalıştırılmasını önlemek için bataryanın çıkartıldığından emin olun.

Bir matkap ucu veya başka bir aksesuar takmak için:

- ◆ Mandreni (5) kavrayın ve mandren ucundan görüldüğü şekliyle saat yönünün tersine çevirin.
- ◆ Ucu veya diğer aksesuarı mandrenin içine tam olarak sokun ve mandreni uç kısmından bakıldığında ön kısmı saat yönünde döndürerek iyice sıkın.

**Uyarı!** Mandrenin ön kısmını tutup aleti çevirerek matkap ucu (veya başka herhangi bir aksesuar) takmayı veya çıkartmayı denemeyin. Aksesuarları değiştirirken mandren hasarına veya yaralanmaya neden olabilir.

**Darbeli Matkap Modu**

SBD20 matkapta, bileziğin darbeli matkap **T** simgesine döndürülmesiyle devreye giren bir darbeli matkap modu mevcuttur.

Duvar delerken darbeli matkap modu kullanın.

**Uyarı!** Tork ayarlama bileziği matkap veya darbeli matkap konumlarında olduğunda matkap kavrama yapmaz. Matkap, ani bir dönmeye neden olacak şekilde aşırı yüklendiye durabilir.

**Vidalama**

- ◆ Sabitleyicileri takmak için ileri/geri düğmesi sola itilmelidir.
- ◆ Sabitleyicileri çıkarmak için tersi işlemi (düğme sağa doğru) kullanın.

**Not:** İleriden geriye veya geriden ileriye hareket ederken, her zaman önce tetik anahtarını serbest bırakın.

**Delme**

- ◆ Yalnızca keskin matkap uçları kullanın.
- ◆ İş parçasını Güvenlik Talimatlarında belirtildiği gibi doğru şekilde destekleyin ve sabitleyin.
- ◆ Güvenlik Talimatlarında belirtildiği gibi uygun ve gerekli güvenlik ekipmanlarını kullanın.
- ◆ Çalışma alanını Güvenlik Talimatlarında belirtildiği gibi emniyetli şekilde tutun.
- ◆ Matkabı, matkap ucunun içinden kaymasını önleyecek şekilde yeterince açılıncaya kadar hafif bir basınç kullanarak çok yavaş çalıştırın.
- ◆ Uçla düz bir çizgi halinde basınç uygulayın. Ucun delmeyi sürdürmesine yetecek ancak motoru durdurmayacak veya ucu saptırmayacak derecede basınç uygulayın.

- ◆ Matkabı iki elinizle sıkıca tutun, bir eliniz tutacağın üzerinde ve diğer eliniz batarya alanı veya varsa ilave tutacağıın altında olacak şekilde kavrayın.
- ◆ DURMUŞ BİR MATKABI YENİDEN BAŞLATMAK İÇİN TETİĞİNE BASARAK AÇMA KAPAMA YAPMAYIN. BU DURUM MATKABA HASAR VEREBİLİR.
- ◆ Basıncı azaltarak ve deliğin son kısmını yavaşça delerek arıza nedeniyle durmayı en aza indirin.
- ◆ Ucu açılmış bir delikten dışarıya doğru çekerken motoru çalışır durumda tutun. Bu, sıkışmayı azaltmaya yardımcı olur.
- ◆ Anahtarın matkabı açıp kapattığından emin olun.

Alet, batarya takılır takılmaz çalışmaya başlıyor.	Anahtar, "açık" konumda bırakılmıştır.	Aletin batarya takılır takılmaz çalışmasını önlemek için düğme "kapalı" konuma getirilmelidir.
Batarya şarj edilmeyecek.	Batarya şarj cihazına takılmamış.  Şarj cihazı takılı değil. Çevredeki hava sıcaklığı çok yüksek veya çok düşük.	LED ışıkları yanana kadar bataryayı şarj cihazına takın. Şarj cihazını çalışır durumda bir prize takın. Şarj cihazını ve bataryayı 4,5°C (40°F) üzerindeki veya +40,5°C (105°F) altındaki hava sıcaklığına sahip bir ortama taşıyın
Ünite aniden kapanıyor.	Batarya maksimum sıcaklık sınırına ulaştı. Şarjı bitmiş. (Bataryanın ömrünü uzatmak için, şarj bittiğinde aniden kapanacak şekilde tasarlanmıştır.	Bataryanın soğumasını sağlayın.  Şarj cihazına yerleştirin ve şarj olmasını bekleyin.

### Ahşapta delme işlemi

Ahşapta, metal için kullanılanlarla aynı döner matkap uçları veya kürek uçlarla delikler açılabilir.

Bu uçlar keskin olmalı ve yivlerdeki talaşları temizlemek için delme işlemi sırasında sık sık dışarı çekilmelidir.

### Metalde delme işlemi

Metalleri delerken bir kesme yağlayıcısı kullanın. Kuru delinmesi gereken dökme demir ve pirinç malzemeler istisnadır. En çok işe yarayan kesme yağları sülfürize edilmiş kesme yağdır.

### Duvar delme işlemi

Matkabı "Darbeli matkap moduna" geçirin. Karbür kaplı duvar delici uçları kullanın. Bu konuyla ilgili, delme bölümüne bakın. Matkaba, kırılabilir malzemeyi kırmayacak düzeyde makul kuvvet uygulayın. Pürüzsüz, tam bir toz akışı, uygun delme hızında olduğunu gösterir.

### LED çalışma ışığı

Matkap, tetik düğmesi (1) çekilerek etkinleştirildiğinde, dahili LED çalışma ışığı (8) çalışma alanını otomatik olarak aydınlatır.

**Not:** Bu çalışma lambası, el feneri olarak kullanılmak için değil yakın çalışma yüzeyinin aydınlatılması için tasarlanmıştır

### Matkap ucu depolama

Aletin alt kısmında bir matkap ucu depolama yuvası (9) mevcuttur.

### Sorun Giderme

Sorun	Olası neden	Olası çözüm
Alet çalışmıyor.	Batarya doğru takılmamış. Batarya, şarj edilmemiş.	Bataryanın takılma şeklini kontrol edin. Bataryanın şarj gerekliliklerini kontrol edin.

### Bakım

Stanley aletinin minimum bakımla uzun süre çalışacak şekilde tasarlanmıştır.

Aletin uzun süre boyunca verimli bir şekilde çalışması, uygun bakımın ve düzenli temizliğin yapılmasına bağlıdır.

Şarj aygıtınız, düzenli temizlik dışında herhangi bir bakım gerektirmez.



**Uyarı!** Alet üzerinde herhangi bir bakım yapmadan önce bataryayı aletten çıkartın.

Temizlemeden önce, şarj cihazını prizden çekin.

- ◆ Alet ve şarj cihazındaki havalandırma deliklerini yumuşak bir fırça veya kuru bir bezle düzenli olarak temizleyin.
- ◆ Motor muhafazasını nemli bir bezle düzenli olarak silin. Herhangi bir aşındırıcı veya solvent bazlı temizlik malzemesi kullanmayın.
- ◆ Mandreni düzenli olarak açın ve iç kısımdaki tozları temizlemek için hafifçe vurun.

### İsteğe bağlı aksesuarlar

**Uyarı!** STANLEY tarafından tedarik veya tavsiye edilenler dışındaki aksesuarlar bu ürün üzerinde test edilmediğinden, söz konusu aksesuarların bu aletle birlikte kullanılması tehlikeli olabilir. Yaralanma riskini azaltmak için bu ürünle birlikte sadece STANLEY tarafından tavsiye edilen aksesuarlar kullanılmalıdır. Uygun aksesuarlarla ilgili daha fazla bilgi almak için satış noktalarıyla görüşün.



### Çevrenin korunması



Ayrı toplama. Bu sembole işaretlenen ürünler ve bataryalar normal evsel atıklarla birlikte atılmamalıdır.

Ürünler ve bataryalar, hammadde ihtiyacını azaltabilecek şekilde geri kazanılabilir veya geri dönüştürülebilir materyaller içerir.

Lütfen elektrikli aletleri ve bataryaları yerel hükümler doğrultusunda geri dönüşüme tabi tutun. Daha fazla bilgi [www.2helpU.com](http://www.2helpU.com) adresinde mevcuttur

## Teknik veriler

SBD20		
Voltaj	$V_{DC}$	18
Yüksüz devir	$dak^{-1}$	0 - 430/0 - 1700
Maksimum tork	Nm	55
Mandren kapasitesi	mm	13
Maks. Delme kapasitesi		
Çelik/ahşap	mm	13 / 35
Ağırlık	kg	1,5

Şarj cihazı		SC201	SC202
Giriş voltajı	$V_{AC}$	230	230
Çıkış voltajı	$V_{DC}$	18	18
Akım	mA	1000	2000
Yaklaşık şarj süresi	Dakika	80 - 240	40 - 120

Batarya		SCB20C	SCB20S	SCB20D	ZSCB20M
Voltaj	$V_{AC}$	18	18	18	18
Kapasite	Ah	1,3	1,5	2,0	4,0
Tip		Li-iyon	Li-iyon	Li-iyon	Li-iyon

### EN62841'e göre ses basıncı düzeyi:

Ses basıncı ( $L_{pA}$ ) 72,0 dB(A), Belirsizlik (K) 5 dB(A)

Ses gücü ( $L_{WA}$ ) 83,0 dB(A), Belirsizlik (K) 5 dB(A)

### EN62841'e uygun olarak titreşim toplam değerleri (triaks vektör toplamı):

Metal kesme ( $a_{h, p}$ ) 1,7  $m/s^2$ , belirsizlik (K) 1,5  $m/s^2$

## AB uygunluk beyanı

### MAKİNE YÖNETMELİĞİ



SBD20 Matkap

Stanley, "teknik veriler" dahilinde açıklanan bu ürünlerin aşağıdakilere uyumlu olduğunu beyan eder:  
2006/42/EC, EN62841-1:2015, EN62841-2-1:2018+A11:2019.  
Bu ürünler aynı zamanda 2014/30/EU ve 2011/65/EU Yönetmeliklerine de uygundur.

Daha fazla bilgi için, lütfen aşağıdaki adresten Stanley ile irtibata geçin veya kılavuzun arkasına bakın.

Bu belge altında imzası bulunan yetkili, teknik dosyanın hazırlanmasından sorumludur ve bu beyanı Stanley adına vermiştir.

*Patrick Diepenbach*

Patrick Diepenbach  
Genel Müdür, Benelux  
Stanley,  
Egide Walschaertsstraat 14-18  
2800 Mechelen, Belçika  
30.11.2021

## Garanti

STANLEY ürünlerinin kalitesine güvenmektedir ve müşterilerine ürünleri satın alma tarihinden itibaren 12 ay geçerli bir garanti sunmaktadır. Bu garanti yasal haklarınıza bir ek olup bunları hiçbir şekilde etkilemez.

İşbu garanti Avrupa Birliğine üye ülkeler ile Avrupa Serbest Ticaret Bölgesi sınırları dahilinde geçerlidir.

Garanti hakkını kazanmak için, talebin STANLEY Şartları ve Koşulları ile uyumlu olması ve satın alma belgenizi satıcıya veya yetkili onarım temsilcisine göndermeniz gerekir. STANLEY tarafından sunulan 1 yıllık garantinin şartları ve koşullarının yanı sıra en yakın yetkili servis acentesinin yeri internette [www.2helpU.com](http://www.2helpU.com) adresinden veya bu kılavuzda belirtilen adresteki yerel STANLEY ofisinden öğrenilebilir.

Yeni STANLEY ürününüzü kaydettirmek, yeni ürünler ve özel teklifler hakkında sürekli güncel bilgi almak üzere [www.stanley.eu/3](http://www.stanley.eu/3) adresindeki İnternet sitemizi ziyaret edin.

## İTHALATÇI FİRMA

**Ünvanı** : STANLEY BLACK&DECKER TURKEY ALET ÜRETİM SAN. TİC. LTD.ŞTİ.  
**Adresi** : AND KOZYATAĞI – İçerenköy Mah. Umud Sok. AND Ofis Sit.  
No : 10-12 / 82-83-84 Ataşehir/İstanbul, TURKEY  
**Telefon No.** : 0216 665 29 00  
**Faks No.** : 0216 665 29 01  
**E-mail** : info-tr@sbdinc.com



## ÜRÜNÜN

**Cinsi** :  
**Markası** :   
**Modeli** :  
**Seri Numarası** :  
**Garanti Süresi** : 2 YIL  
**Azami Tamir Süresi** : 20 İŞ GÜNÜ

## SATICI FİRMANIN

**Ünvanı** :  
**Adresi** :  
**Telefon No.** :  
**Faks No.** :  
**Fatura Tarih ve No.** :  
**Ürün Teslim Tarihi** :  
**Ürün Teslim Yeri** :  
**Belgeyi Dolduranın Adı Soyadı** :

Kaşe - Yetkili İmza

## GARANTİ ŞARTLARI

- Garanti süresi, malın teslim tarihinden itibaren başlar ve 2 yıldır.
- Malın bütün parçaları dahil olmak üzere tamamı firmamızın garantisine kapsamındadır.
- Malın ayıplı olduğunun anlaşılması durumunda tüketici, 6502 sayılı Tüketicinin Korunması Hakkında Kanununun 11 inci maddesinde yer alan;  
a- Sözleşmeden dönme,  
b-Satış bedelinden indirim isteme  
c-Ücretsiz onarılmasını isteme  
d-Satılanın ayıpsız bir misli ile değiştirilmesini isteme,  
haklarından birini kullanabilir.
- Tüketicinin bu haklardan ücretsiz onarım hakkını seçmesi durumunda satıcı; işçilik masrafı, değiştirilen parça bedeli ya da başka herhangi bir ad altında hiçbir ücret talep etmeksizin malın onarımını yapmak veya yaptırmakla yükümlüdür. Tüketicisi ücretsiz onarım hakkını üretici veya ithalatçıya karşı da kullanabilir.  
Satıcı, üretici ve ithalatçı tüketici için bu hakkını kullanmasından müteselsilen sorumludur.
- Tüketicinin, ücretsiz onarım hakkını kullanması halinde malın;  
- Garanti süresi içinde tekrar arızalanması,  
- Tamiri için gereken azami sürenin aşılması,  
- Tamirinin mümkün olmadığının, yetkili servis istasyonu, satıcı, üretici veya ithalatçı tarafından bir raporla belirlenmesi durumlarında; tüketici malın bedel iadesini, ayıp oranında bedel indirimini veya imkan varsa malın ayıpsız misli ile değiştirilmesini satıcıdan talep edebilir.
- Satıcı, tüketicinin talebini reddedemez. Bu talebin yerine getirilmemesi durumunda satıcı, üretici ve ithalatçı müteselsilen sorumludur.
- Malın tamir süresi 20 iş gününü geçemez. Bu süre, garanti süresi içerisinde mala ilişkin arızanın yetkili servis istasyonuna veya satıcıya bildirim tarihinden, garanti süresi dışında ise malın yetkili servis istasyonuna teslim tarihinden itibaren başlar. Malın arızasının 10 iş günü içerisinde giderilmemesi halinde, üretici veya ithalatçı; malın tamiri tamamlanıncaya kadar, benzer özelliklere sahip başka bir malı tüketicinin kullanımına tahsis etmek zorundadır. Malın garanti süresi içerisinde arızalanması durumunda, tamirde geçen süre garanti süresine eklenir.
- Malın kullanma kılavuzunda yer alan hususlara aykırı kullanılmasından kaynaklanan arızalar garanti kapsamı dışındadır.  
- Garanti kapsam şartları ;  
a- Ürün hatalı kullanılmamıştır.  
b- Ürün yıpranmamış, hırpalanmamış ve aşınmamıştır.  
c- Yetkili olmayan kişilerce tamire çalışılmamıştır.  
d- Satın alma belgesi (fatura) ibraz edilmiştir.  
e- Ürün, tüm orijinal parçaları ile iade edilmiştir.
- Tüketici, garantiden doğan haklarının kullanılması ile ilgili olarak çıkabilecek uyuşmazlıklarda yerleşim yerinin bulunduğu veya tüketici işleminin yapıldığı yerdeki Tüketici Hakem Heyetine veya Tüketici Mahkemesine başvurabilir.
- Satıcı tarafından bu Garanti Belgesinin verilmemesi durumunda, tüketici Gümrük ve Ticaret Bakanlığı Tüketicinin Korunması ve Piyasa Gözetimi Genel Müdürlüğüne başvurabilir.

EEE Yönetmeliğine uygundur.

# KULLANMA KILAVUZU İÇİN EK BİLGİLER

-Taşıma ve nakliye sırasında dikkat edilecek hususlar;  
Cihazı taşıma ve nakliye esnasında hasar verecek şekilde taşınmamalı, bir yerden bir yere fırlatılmamalı, istifleme yapılırken dikkat edilmeli.

-Gümrük ve Ticaret Bakanlığı uyarınca belirlenen kullanım ömürleri aşağıdaki gibidir;

Testere Makineleri	7 yıl
Polisaj Makineleri	7 yıl
Matkaplar	7 yıl
Vidalama Makineleri	7 yıl
Zımpara Makineleri	7 yıl
Elektrikli Süpürgeler	10 yıl
Jeneratörler	10 yıl
Akümülatörler	5 yıl
Kesintisiz Güç Kaynakları	5 yıl
Dönüştürücüler	3 yıl
Çim-Ot-Çit Kesme Makineleri	5 yıl
Çim Biçme Makineleri	5 yıl
Zincirli Testere Makineleri	5 yıl
Çapalama Makineleri	5 yıl
Araç Buzdolapları	10 yıl
Buharlı Temizlik Makineleri	10 yıl

-Malın ayıplı olduğunun anlaşılması durumunda tüketici, 6502 sayılı Tüketici Korunması Hakkında Kanununun 11 inci maddesinde yer alan;

a- Sözleşmeden dönme,

b-Satış bedelinden indirim isteme

c-Ücretsiz onarılmasını isteme

d-Satılanın ayıpsız bir misli ile değiştirilmesini isteme,

haklarından birini kullanabilir.

-Tüketici, garantiden doğan haklarının kullanılması ile ilgili olarak çıkabilecek uyuşmazlıklarda yerleşim yerinin bulunduğu veya tüketici işleminin yapıldığı yerdeki Tüketici Hakem Heyetine veya Tüketici Mahkemesine başvurabilir.

# SERVİS LİSTESİ

SERVİS ADI	ADRES	TELEFON	İL
Efe Elektrik & Bobinaj	KIZILAY CAD. ULUCAMI SOK. NURAL İŞH.NO:10 EYHAN	0322 351 85 86	ADANA
Katar Bobinaj	Güvenevler Mah. 1. San. Sit. 622 Sok. 6. Blok No:12/A	0272 214 48 64	AFYONKARAHİSAR
Aydemir Bobinaj	OSTİM 1178 SOK. ESKİ SK. 89 YENİMAHALLE	0312 354 29 28	ANKARA
Leveltech Elektronik (Sadece Lazer)	Marmara Sok. 16/8 Şihhiye	0312 36912 86	ANKARA
Tezcan Elektrik Bobinaj	1230/1 SOK. NO:38 OSTİM / ANKARA	0312 354 80 21	ANKARA
Tezcan Elektrik Bobinaj (Şube1)	YENİ SAN. SİT. DEMİR CAD. NO:64 DISKAPI /	0312 311 28 09	ANKARA
Tezcan Elektrik Bobinaj (Şube2)	CALIM SOK. NO: 32/E SİTELER	0312 348 63 88	ANKARA
Tanrıkulu Makina	CUMHURİYET MAHALLESİ, 680. SK. NO:89, 07010 MURATPASA	0242 335 35 82	ANTALYA
Yaşar Bobinaj	ASAGI PAZARCI MAH.1068 SOK. NO: 19	0242 742 44 07	ANTALYA
Özen Bobinaj	ATA MAH. TEPECİK BULVARI NO:39	0256 227 07 07	AYDIN
Karesi Kaynak Merkez	Paşa Alanı, 45. Sk. 10020 Balıkesir Merkez	0266 246 41 01	BALIKESİR
Küre Bobinaj	17 Eylül, Atatürk Cd. No:109, 10200 Bandırma	0266 718 46 79	BALIKESİR
Özkaya bobinaj	Cumhuriyet, 1523. Sk. No:26, 72070 Batman Merkez	04882140046	BATMAN
Garanti Bobinaj	Sanayi Sitesi 28. Blok No:2	0374 215 51 23	BOLU
Vokart Ltd. Şti.	GAZCILAR CAD. ERIKLİ BAHÇE SOK. NO: 7/B/ BURSA	0224 254 48 75	BURSA
Vokart Ltd. Şti. (Şube)	BESEVLER KÜÇÜK SAN. SİT. ERTUGRUL CAD. 13. SATIŞ BLOK NO:19	0224 441 57 00	BURSA
Başar Bobinaj	Naralık Kemal Mah. Site 3 Sok. No:1A	0286 212 3818	ÇANAKKALE
Emek Bobinaj	Küçük San. Sit. 23. Cad. No:5C	0364 234 68 84	ÇORUM
Aydoğan Bobinaj	SARAYLAR MAH. I. SAN. SİTESİ 158 SOK NO:18 A-B	0258 264 55 15	DENİZLİ
Örsler Bobinaj	AHISINAN CAD. 171 SOK. SEDEF CARSISI NO: 9/10 /	0258 261 42 74	DENİZLİ
Çetsan Elektrik	SAN. SİT. KARAKOL SOK. NO: 1	0412 237 29 04	DİYARBAKIR
Beş Yıldız Servislik Hiz.	KÜLTÜR MAH. ESKİ SAN. CARSISI 792. SOK. NO:27	0380 523 51 59	DÜZCE
Bakırcıoğlu	KARAAGAC MAH. SUMERBANK CAD. NO:18/3	0446 223 09 59	ERZİNCAN
Tepebaşı Teknik	Güllük, Zübeyde Hanım Bv 13/A, 26170 Tepebaşı	0222 323 59 80	ESKİŞEHİR
Hedef Bobinaj	SANAYİ, GOLLUCE CD. NO:16, 27110 SEHİTKAMİL	0342 235 15 05	GAZİANTEP
Umut Servislik Hiz.	DUZİPE MAH. ÖMER BATTAL CAD. NO:49 - SAHİNBEY	0342 271 71 26	GAZİANTEP
3B Mekatronik (Sadece Lazer & Akü)	Bahçeşehir, Fulya Sk. No:12/A, 34893 Pendik/İstanbul	0216 390 62 58	İSTANBUL
Altek Mekatronik	İCMELER MAH. ANKARA CAD. ERDOĞAN SOK. NO:5/C	0216 494 03 43	İSTANBUL
ARD Makine	İKTELLİ ORG. SAN. BOL. SARAÇLAR SAN. SİT. 9. BLOK NO: 25	0212 548 24 00	İSTANBUL
EMS Elektrik	FEYZULLAH MH. BAGDAT CD. LİDER SK. NO:3	0216 419 49 93	İSTANBUL
Ermak Bobinaj	PERSEMBE PAZARI CAD. ÖMERAGA SOK NO: 11 BEYOĞLU	0212 252 33 86 -95	İSTANBUL
Fırat Servislik	Tünel Cad. Zincirlihan Sok. No:3/A Karaköy / İSTANBUL	0212 252 93 43	İSTANBUL
Furkan Elektrik	NECİP FAZİL BULVARI KEREM SK. NO:12/B YUKARI DUDULLU	0216 499 26 63	İSTANBUL
Kardeşler Bobinaj	KAGITHANE CADDESİ NO:47 CAGLAYAN	0212 224 97 54	İSTANBUL
Kartek Havalı El Aletleri(Sadece Havalı Grup)	Mescit mah. Demokras cad. Birnes Sanayi Sitesi A 4 Blok no :33, 34859 Tuzla	0216 394 4579	İSTANBUL
Kılıç Teknik Makina	GUZELYURT, YILDIRIM BEYAZIT CD. NO:31, 34524 BEYLİKDÜZÜ	0212 853 77 49	İSTANBUL
Sistem Harita (Sadece Lazer)	PERPA TİC. MERKEZİ KAT:8 B/BLOK NO: 855 OKMEYDANI	0212 222 51 51	İSTANBUL

# SERVİS LİSTESİ

SERVİS ADI	ADRES	TELEFON	İL
TRK Makina	BAGDAT CAD. ADALISOK NO:8 / İSTANBUL	0216 305 44 43	İSTANBUL
Zirve Teknik	TURGUT REİS MAH. FATİH BULVARI NO: 394/C	0216 419 24 33	İSTANBUL
Kent Bobinaj	ATA SANAYİ SİTESİ NO:50	0 232 328 10 33	İZMİR
Ulusal Teknik Servis	1203 SK. No: 18/C Balınlı İş Merkezi Yenışehir	0232 469 35 33	İZMİR
Damla Elektrik Bobinaj	Hürriyet Mah. Aktaş Cad. No: 17/B	0370 412 77 00	KARABÜK
Teknik Bobinaj	İNONU MAH. İNEBOLU CAD. NO: 132 / KASTAMONU	0366 212 62 26	KASTAMONU
Akın Elektrik Bobinaj	AGACISLARI SAN. SİT. 29. CAD. NO:84 MELİKGAZI / KAYSERİ	0352 311 41 74	KAYSERİ
Akın Elektrik Bobinaj -MA	ESKİ SAN. BÖLGESİ 5. CAD. NO:8 / KAYSERİ	0352 336 41 23	KAYSERİ
Efe Elektrik Bobinaj	KORFEZ SAN. SİT. 12. BLOK NO: 11 / KOCAELİ	0262 335 18 94	KOCAELİ
Gülsoy Bobinaj	S. Orhan Mah. İlyas Bey Cad. 1111 Sok. No: 5/1	0262 646 92 49	KOCAELİ
Sözenler Bobinaj	FEVZİ CAKMAK MAH. KOMİSAN İS MERKEZİ ANAMUR 10562.SOK. NO:8	0332 342 63 18	KONYA
Ören Elektrik Elektronik	Öshan Sanayi Sitesi 38. Blok No : 14 Yeşilyurt	0544 979 99 91	MALATYA
Coşkun Bobinaj	MAHMUDDİYE MAH. 4810 SOK. NO: 68 / MERSİN	0324 337 31 61	MERSİN
Uysal bobinaj	ÇATALARIK MH TURGUT ÖZAL CD NO99/B FETHİYE	0538 794 81 64	MUGLA(Fethiye)
Başaran Teknik	Çarşnbi, Bedhbi Caddesi, 233. Sk. D:No :1, 48700 Marmaris/Mugla	0252 419 20 29	MUĞLA
Gezer Bobinaj	BAHÇELEVLER MAHZEYYAD MANDALINCI CDSAN SİT NO4-C	0252 382 41 70	MUĞLA
Uzman Bobinaj	Merkez Mahallesi Atatürk Cad. No: 22, A Yalıkkavak , MUĞLA	0252 385 55 59	MUĞLA
Öztekbir Bobinaj	YENİ SAN. SİT. 7. BLOK NO:45	0530 086 08 66	NEVŞEHİR
Üçgül Bobinaj - Ömer Üçgül	BURHAN MH. ESKİ SANAYİ 1. SK. NO:6	0534 386 40 09	NİĞDE
Çemberci Bobinaj	ENGİNDERE MAH SANAYİ SİTESİ F BLOK NO:20	0464 217 45 00	RİZE
2V Mekatronik	GUNEY MOBİLYACILAR SAN. 1288 SOK. NO:22/A ERENLER/	0264 666 18 19	SAKARYA
İr Makina	İSTİKLAL MAH. FEVZİPASA CAD. NO:36 / SAKARYA	0264 279 0181	SAKARYA
Akış Bobinaj	ULUS CAD. SAN. SİT. KERESTECİLER KİSİMİ NO: 40	0362 238 07 23	SAMSUN
Mert Elektrik-Ömer Mert	DEMİRCİLER ARDI MH. CAFERBEY CD. NO:7/B -SİVAS	0542 732 39 58	SİVAS
Ay Elektrik	Samsat Kapıavşaroglu Garajı No:7	0414 215 74 76	ŞANLIURFA
Ozyl elektrik	KUÇUK SANAYİ SİTESİ FEVZİPASA MAH. HAYRİBAĞUR CAD. 6. BLOK NO:7 -62	0282 726 67 04	TEKİRDAĞ
Çetin Elektrik Bobinaj	San. Sİt. Camii Ali No: 22	0356 214 63 07	TOKAT
Makina Market	SANAYİ MAHALLESİ DOST SOKAK NO 30 ORTA HİSAR TRABZON	0462) 328 14 80	TRABZON
Özen Elektrik Bobinaj	Vali Mithatbey Mah. Koşbey Cad. Armoni İş Merkezi No:23	0432 214 22 27	VAN
Deniz El. Ser. Hizmetleri	Hürriyet Mah. Devlet Yolu Üzeri No: 54/1 Merkez - Yalova	0226 461 22 43	YALOVA

NOT 1 : Yetkili Servis listesi özel koşullar çerçevesinde güncellenmektedir. Bu sebeple en güncel halini sorgulamak için 0216 912 2313 numaralı Stanley Black & Decker Çağrı Merkezini arayabilirsiniz.







**StanleyBlack&Decker**

**Çağrı Merkezi**  
0216 **912 23 13**



<b>België/Belgique/Luxembourg</b> www.blackanddecker.be enduser.be@sbdinc.com	Stanley Black & Decker Belgium BVBA Egide Walschaertsstraat 16 2800 Mechelen	Tel. NL +32 15 47 37 65 Tel. FR +32 15 47 37 66 Fax. +32 15 47 37 99
<b>Danmark</b>	Black & Decker Roskildevej 22 2620 Albertslund	kundeservice.dk@sbdinc.com www.blackanddecker.dk
<b>Deutschland</b> www.blackanddecker.de infobfge@sdbinc.com	Stanley Black & Decker Deutschland GmbH Black & Decker Str. 40, D - 65510 Idstein	Tel. 06126 21-0 Fax 06126 21-2980
<b>Ελλάδα</b> www.blackanddecker.gr greece.service@sbdinc.com	Stanley Black & Decker (ΕΛΛΑΣ) Ε.Π.Ε ΓΡΑΦΕΙΑ: Σπράβυρος 7 & Βουλιαγμένης 166 74 Γλυφάδα - Αθήνα	Τηλ. 210-8981616 Φαξ 210-8983570
<b>SERVICE:</b>	Ημερος Τόπος 2 -Χάνι Αδάμ 193 00 Ασπρόπυργος - Αθήνα	Τηλ. Service 210-8985208 Φαξ 210-5597598
<b>España</b> www.blackanddecker.es respuesta.posventa@sbdinc.com	Stanley Black & Decker Ibérica, S.C.A. Parc de Negocis "Mas Blau" Edificio Muntadas, c/Bergadà, 1, Of. A6 08820 El Prat de Llobregat (Barcelona)	Tel. 934 797 400 Fax 934 797 419
<b>France</b> www.blackanddecker.fr	Black & Decker (France) S.A.S. 5 allée des Hétras B.P. 30084 69579 Limonest Cédex	Tel. 04 72 20 39 20 Fax 04 72 20 39 00
<b>Helvetia</b> www.blackanddecker.ch service@rofoag.ch	ROFO AG Gewerbezone Seeblick 3213 Kleinbödingen	Tel. 026-6749393 Fax 026-6749394
<b>Italia</b> www.blackanddecker.it service.italia@sbdinc.com	Stanley Black & Decker Italia Via Energypark 6 20871 Vimercate (MB)	Tel. 039-9590200 Fax 039-9590313 Numero verde 800-213935
<b>Nederland</b> www.blackanddecker.nl enduser.nl@sbdinc.com	Stanley Black & Decker Netherlands BV Holtum Noordweg 35, 6121 RE BORN Postbus 83, 6120 AB BORN	Tel. +31 164 283 065 Fax +31 164 283 200
<b>Norge</b>	Black & Decker Postboks 4613, Nydalen 0405 Oslo	kundeservice.no@sbdinc.com www.blackanddecker.no
<b>Österreich</b> www.blackanddecker.at service.austria@sbdinc.com	Stanley Black & Decker Austria GmbH Oberlaaerstraße 248, A-1230 Wien	Tel. 01 66116-0 Fax 01 66116-614
<b>Portugal</b> www.blackanddecker.pt resposta.posvenda@sbdinc.com	Black & Decker Limited SARL Quinta da Fonte - Edifício Q55 D. Diniz Rua dos Malhões, 2 e 2A - Piso 2 Esquerdo 2770 - 071 Paço de Arcos	Tel. 214667500 Fax 214667580
<b>Suomi</b>	Black & Decker PL47 00521, Helsinki	asiakaspalvelu.fi@sbdinc.com www.blackanddecker.fi
<b>Sverige</b>	Black & Decker AB Box 94, 431 22 Mölndal	kundservice.se@sbdinc.com www.blackanddecker.se
<b>Türkiye</b> www.blackanddecker.com.tr	STANLEY BLACK & DECKER TURKEY ALET ÜRETİM SAN TİC. LTD. ŞTİ. AND Kozyatağı – İçerenköy Mah. Umut Sok. AND Ofis. Sit. No: 10-12/82-83-84 Ataşehir/Istanbul	Tel. +90 216 665 29 00 Fax. +90 216 665 29 01 info-tr@sbdinc.com
<b>United Kingdom &amp; Republic Of Ireland</b> www.blackanddecker.co.uk emeaservice@sbdinc.com	Black & Decker 270 Bath Road Slough, Berkshire SL1 4DX	Tel. 01753 511234 Fax 01753 512365
<b>Middle East &amp; Africa</b> www.blackanddecker.ae service.mea@sbdinc.com	Black & Decker P.O.Box - 17164 Jebel Ali Free Zone (South), Dubai, UAE	Tel. +971 4 8863030 Fax +971 4 8863333