

BLACK+ DECKER™

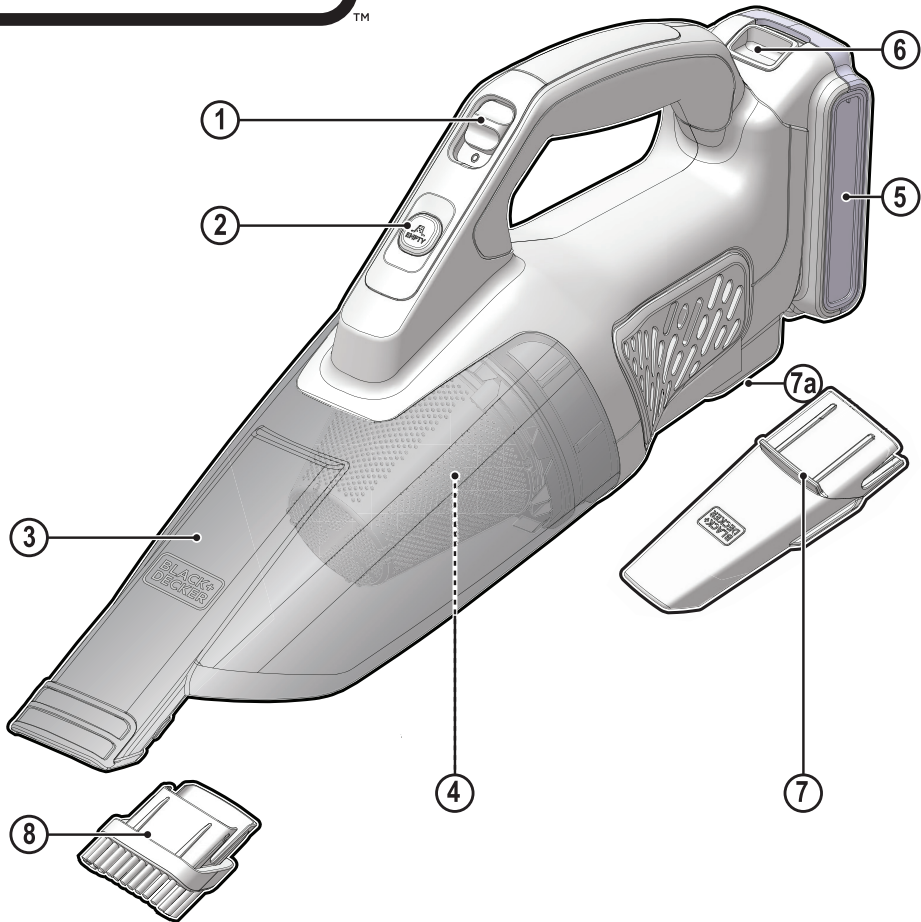

Upozornenie!
Určené pre domácich majstrov.

511118 - 23 SK

Preložené z pôvodného návodu

www.blackanddecker.eu

BCHV001

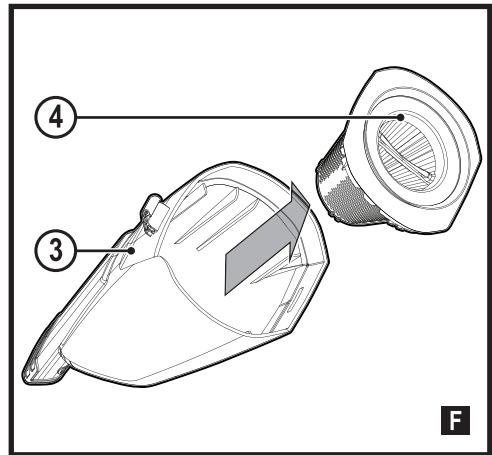
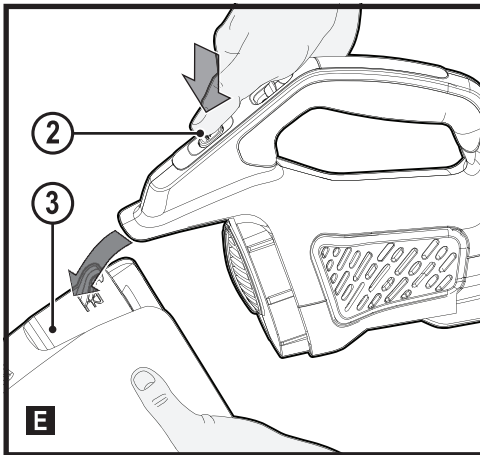
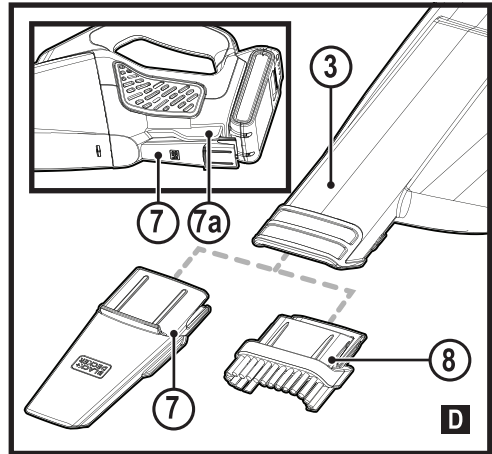
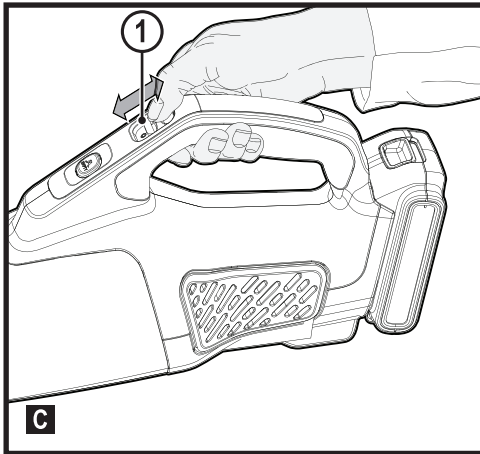
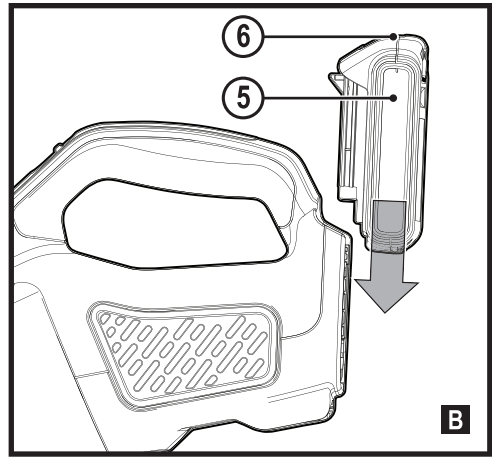
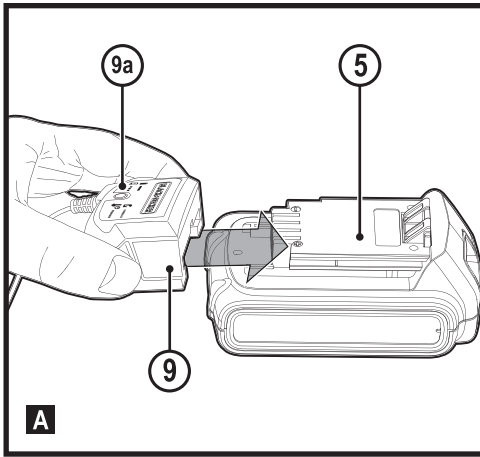

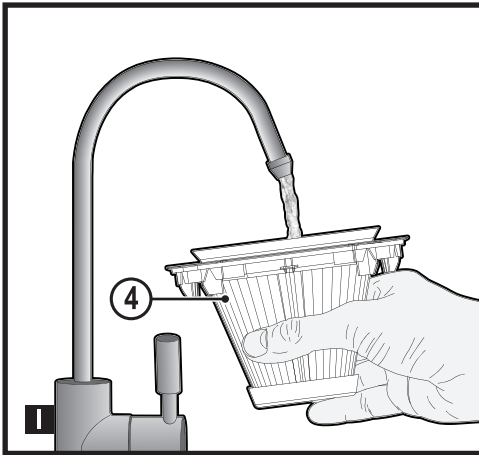
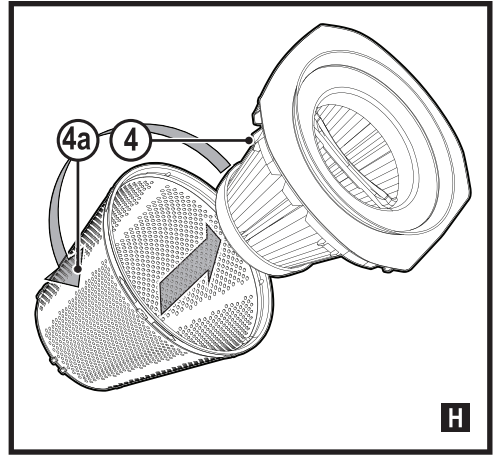
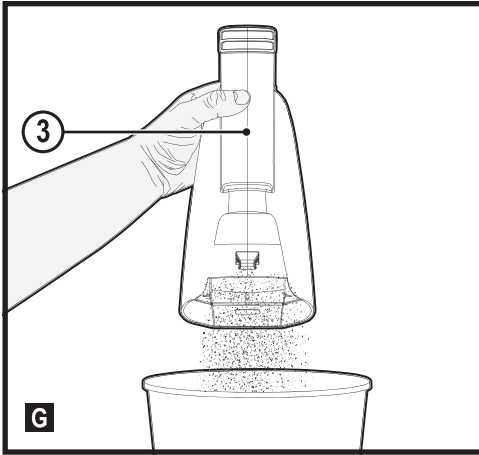

Použitie výrobku

Váš ručný vysávač BLACK+DECKER BCHV001 je určený na nenáročné suché vysávanie. Tento výrobok je určený iba na spotrebiteľské použitie v domácnostiach.

Bezpečnostné pokyny

Varovanie! Prečítajte si všetky pokyny a bezpečnostné výstrahy.

Nedodržanie nižšie uvedených varovaní a pokynov môže viesť k spôsobeniu úrazu elektrickým prúdom, k vzniku požiaru alebo k vážnemu zraneniu.



Varovanie! Pri použití elektrického náradia napájaného akumulátorom sa musia vždy dodržiavať základné bezpečnostné pokyny, vrátane nasledujúcich, aby ste znížili riziko vzniku požiaru, riziko únikov kvapaliny z akumulátorov, riziko zranenia alebo materiálnych škôd.

- ◆ Pred použitím výrobku si pozorne prečítajte tento návod.
- ◆ Určené použitie je opísané v tomto návode. Použitie iného príslušenstva alebo prídavného zariadenia a vykonávanie iných

pracovných operácií, než je odporúčané týmto návodom, môže predstavovať riziko zranenia osôb.

- ◆ Uschovajte tento návod na ďalšie použitie.

Použitie výrobku

- ◆ Nepoužívajte toto zariadenie na odstraňovanie kvapalín alebo materiálov, ktoré by sa mohli vznietiť.
- ◆ Nepoužívajte toto zariadenie v blízkosti vody.
- ◆ Neponárajte toto zariadenie do vody.
- ◆ Nikdy neťahajte za prívodný kábel nabíjačky, aby ste odpojili nabíjačku od sieťovej zásuvky. Vedte kábel tak, aby neprechádzal cez ostré hrany alebo horúce a mastné povrchy.
- ◆ Udržujte vlasy, voľné časti odevu, prsty a všetky časti tela v bezpečnej vzdialenosti od otvorov a pohybujúcich sa dielov.
- ◆ Nepoužívajte vysávač bez vaku na prach alebo bez riadne vložených filtrov.

Kontroly a opravy

- ◆ Pred použitím skontrolujte, či na tomto zariadení nie sú žiadne poškodené alebo chybné časti. Skontrolujte, či nie sú rozbité jeho časti a či nie sú poškodené vypínače alebo iné diely, ktoré by mohli ovplyvniť jeho prevádzku.
- ◆ Nepoužívajte toto zariadenie, ak je akákoľvek jeho časť poškodená.
- ◆ Poškodené a zničené diely nechajte opraviť alebo vymeniť v autorizovanom servise.
- ◆ Pravidelne kontrolujte, či nie je poškodený kábel nabíjačky. Ak je kábel nabíjačky poškodený alebo zničený, nabíjačku vymeňte.
- ◆ Nikdy sa nepokúšajte demontovať alebo vymeniť iné diely než tie, ktoré sú uvedené v tomto návode.

Bezpečnosť ostatných osôb

- ◆ Toto zariadenie môžu používať osoby staršie ako 8 rokov a osoby so zníženými fyzickými, zmyslovými či duševnými schopnosťami alebo s nedostatkom skúseností

a znalostí, ak budú pod dozorom skúsenej osoby, alebo ak boli oboznámené s bezpečným použitím a ak pochopili, aké nebezpečenstvo hrozí pri jeho použití.

- ◆ S týmto výrobkom sa nesmú hrať deti. Čistenie a používateľskú údržbu nesmú vykonávať deti bez dozoru.

Doplňkové bezpečnostné pokyny

Po použití

- ◆ Pred čistením nabíjačky alebo nabíjacej základne odpojte nabíjačku od siete.
- ◆ Ak sa náradie nepoužíva, musí byť uložené na suchom mieste.
- ◆ K uloženému náradiu nesmú mať prístup deti.
- ◆ Pred použitím je veľmi dôležité, aby bol filter a predfilter správne usadený.
- ◆ Pri inštalácii umiestnite nádobu na nečistoty (3) na prednú časť jednotky a silou zaistíte na mieste.

Zvyškové riziká

Ak sa toto náradie používa iným spôsobom, než je uvedené v priložených bezpečnostných varovaniach, môžu sa objaviť dodatočné zvyškové riziká. Tieto riziká môžu vzniknúť v dôsledku nesprávneho použitia, dlhodobého použitia atď.

Napriek tomu, že sa dodržiavajú príslušné bezpečnostné predpisy a používajú sa bezpečnostné zariadenia, určité zvyškové riziká sa nemôžu vylúčiť.

Tieto riziká sú nasledujúce:

- ◆ Zranenia spôsobené kontaktom s akoukoľvek rotujúcou alebo pohybujúcou sa časťou.
- ◆ Zranenia spôsobené kontaktom s akoukoľvek horúcou časťou.
- ◆ Zranenia spôsobené pri výmene akýchkoľvek dielov alebo príslušenstva.
- ◆ Zranenia spôsobené dlhodobým použitím zariadenia. Ak používate akékoľvek náradie dlhší čas, zaistite, aby sa robili pravidelné prestávky.
- ◆ Poškodenie sluchu.

- ◆ Zdravotné riziká spôsobené vdychovaním prachu vytváraného pri použití náradia (príklad: práca s drevom, najmä s dubovým, bukovým a MDF).

Akumulátory a nabíjačky

Akumulátor

(je možné kúpiť samostatne)

- ◆ Nabíjacie akumulátory sa musia pred nabíjaním z tohto zariadenia vybrať.
- ◆ Akumulátory musia byť vložené so správnou polaritou.
- ◆ Vybité akumulátory sa musia zo zariadenia vybrať a musia sa bezpečne zlikvidovať.
- ◆ Ak sa musí toto zariadenie odložiť na dlhší čas, musia sa z neho vybrať akumulátory.
- ◆ Napájacie kontakty sa nesmú skratovať.
- ◆ Akumulátor nikdy zo žiadneho dôvodu nerozoberajte.
- ◆ Zabráňte kontaktu akumulátora s vodou.
- ◆ Nevystavujte akumulátor nadmernej teplote.
- ◆ Neskladujte akumulátory na miestach, kde môže teplota presiahnuť 40 °C.

- ◆ Nabíjajte akumulátory iba pri teplotách v rozsahu od 10 °C do 40 °C.
- ◆ Nabíjajte iba nabíjačkou dodanou so zariadením/náradím. Použitie nesprávnej nabíjačky môže mať za následok úraz elektrickým prúdom alebo prehriatie akumulátora.
- ◆ Pri likvidácii akumulátorov sa vždy riadte pokynmi, ktoré sú uvedené v časti „Ochrana životného prostredia“.
- ◆ Nepoškodzuje a nedeformujte akumulátor prepichnutím alebo nárazom, pretože hrozí riziko spôsobenia zranenia a požiaru.
- ◆ Nenabíjajte poškodené akumulátory.
- ◆ V extrémnych podmienkach môže z akumulátora unikať kvapalina. Hneď ako zistíte únik kvapaliny z akumulátora, starostlivo ju utrite handričkou. Dbajte na to, aby sa táto látka nedostala do kontaktu s pokožkou.
- ◆ Ak dôjde k zasiahnutiu pokožky touto kvapalinou alebo ak sa dostane kvapalina do očí,

postupujte podľa nižšie uvedených pokynov.

Varovanie!

Kvapalina z akumulátora môže spôsobiť zranenie osôb alebo hmotné škody. V prípade zasiahnutia pokožky zasiahnuté miesto okamžite opláchnite vodou. Ak dôjde k začervenaniu, bolesti alebo podráždeniu zasiahnutého miesta, vyhľadajte lekárske ošetrovanie. Ak sa kvapalina dostane do očí, okamžite si ich začnite vyplachovať čistou vodou a vyhľadajte lekárske ošetrovanie.

Nabíjačky

(je možné kúpiť samostatne)

Vaša nabíjačka je určená na prevádzku iba pod jedným napätím. Vždy skontrolujte, či sa napájacie napätie v sieti zhoduje s napájacím napätím na výrobnom štítku a s hodnotami v tabuľke s technickými údajmi.

Varovanie! Nikdy sa nepokúšajte nahraďiť nabíjačku priamym pripojením k sieťovej zásuvke.

- ◆ Používajte nabíjačku BLACK+DECKER iba na nabíjanie akumulátora, ktorý bol dodaný s výrobkom.

Iné akumulátory môžu prasknúť a spôsobiť zranenia alebo iné škody.

- ◆ Nikdy sa nepokúšajte nabíjať akumulátory, ktoré nie sú na nabíjanie určené.
- ◆ Ak je poškodený prírodný kábel, musí ho vymeniť výrobca alebo autorizovaný servis BLACK+DECKER, aby sa zabránilo možným rizikám.
- ◆ Zabráňte kontaktu nabíjačky s vodou.
- ◆ Nesnažte sa nabíjačku demontovať.
- ◆ Nepokúšajte sa do nabíjačky preniknúť.
- ◆ V priebehu nabíjania musia byť zariadenie/náradie/akumulátory umiestnené na dobre vetranom mieste.

Elektrická bezpečnosť

Vaša nabíjačka je určená na prevádzku iba pod jedným napätím. Vždy skontrolujte, či napätie v elektrickej sieti zodpovedá napätiu uvedenému na výkonovom štítku. Nikdy sa nepokúšajte nahradiť nabíjačku

priamym pripojením k sieťovej zásuvke.

Symbols na nabíjačke

 Pred použitím výrobku si pozorne prečítajte tento návod.



Toto zariadenie je opatrené dvojitou izoláciou. Preto nie je nutné použiť uzemňovací vodič. Vždy skontrolujte, či napájacie napätie siete zodpovedá napätiu na výkonovom štítku.



Táto nabíjačka nie je určená na vonkajšie použitie.

Štítky na zariadení

Na výrobku sú spoločne s dátumovým kódom zobrazené nasledujúce symboly.

 Pred použitím výrobku si pozorne prečítajte tento návod.

Popis

Tento výrobok sa skladá z niektorých alebo zo všetkých nasledujúcich častí.

1. Vypínač (posunutím dopredu sa zapne. Posunutím dozadu sa vypne)
2. Uvoľňovacie tlačidlo nádoby
3. Nádoba na nečistoty
4. Filter
5. Akumulátor (akumulátor je súčasťou iba pri verzii BCHV001C1)
6. Uvoľňovacie tlačidlo akumulátora

7. Násadec na štrbiny
- 7a. Integrovaný úložný priestor pre nadstavec na štrbiny
8. Kefový násadec

Použitie

Nabíjanie akumulátora (obr. A)

Priložená štandardná nabíjačka nabije úplne vybitý akumulátor cca za 5 hodín.

- ♦ Pred vloženíím akumulátora (5) pripojte zástrčku kábla nabíjačky (9) k zodpovedajúcej zásuvke.
- ♦ Vložte akumulátor (5) do nabíjačky (9), ako je zobrazené na obr. A.
- ♦ Zelený LED indikátor (9a) bude blikať, čo bude indikovať prebiehajúce nabíjanie.
- ♦ Ukončenie nabíjania je indikované neprerušovaným svietením zeleného LED indikátora (9a). Akumulátor je celkom nabitý a môže sa vybrať z nabíjačky alebo sa môže ponechať v nabíjačke.

Poznámka: Nabíjajte vybité akumulátory čo najskôr po ich použití, aby sa zabránilo značnému skráteniu ich prevádzkovej životnosti.

Poznámka: Akumulátor sa môže ponechať v nabíjačke so svietiacim zeleným LED indikátorom neobmedzene dlhý čas. Nabíjačka bude akumulátor udržiavať v úplne nabitom stave.

Dôležité poznámky týkajúce sa nabíjania

- ♦ Najdlhšiu prevádzkovú životnosť a najvyšší výkon dosiahnete, ak sa bude akumulátor nabíjať v rozmedzí teplôt 18 – 24 °C. NENABÍJAJTE tento akumulátor, ak je teplota okolitého vzduchu nižšia než +4,5 °C alebo vyššia než +40,5 °C. Je to veľmi dôležité a zabráni to vážnemu poškodeniu akumulátora.
- ♦ Počas nabíjania môže dochádzať k zahrievaniu nabíjačky aj akumulátora. Ide o normálny stav, ktorý neznamená žiadny problém. Ak chcete po použití uľahčiť ochladenie akumulátora, neukladajte nabíjačku alebo akumulátor v teplom prostredí, ako sú kovové prístrešky alebo nechránené prívesy.
- ♦ Ak nedochádza k riadnemu nabíjaniu akumulátora:
- ♦ Skontrolujte funkciu zásuvky pripojením lampy alebo iného zariadenia.
- ♦ Skontrolujte, či nie je zásuvka prepojená s vypínačom osvetlenia a či nedôjde k odpojeniu napájania, ak zhasnete svetlo.
- ♦ Premiestnite nabíjačku a akumulátor na miesto, kde sa teplota okolitého vzduchu pohybuje v rozmedzí zhruba 18 – 24 °C.
- ♦ Ak problémy stále pretrvávajú, odovzdajte náradie, akumulátor a nabíjačku autorizovanému servisu.
- ♦ Tieto akumulátory sa musia nabíť v prípade, keď už neposkytujú dostatočný výkon na predtým ľahko vykonávané pracovné operácie. V TAKEJ SITUÁCII

NEPOKRAČUJTE v používaní náradia. Postupujte podľa pokynov pre nabíjanie. Čiastočne vybitý akumulátor môže byť kedykoľvek znovu nabitý bez toho, aby to malo akýkoľvek vplyv na nabíjaný akumulátor.

- ♦ Cudzie vodivé predmety a materiály, ako sú oceľová vlna (drôtenka), hliníkové fólie alebo akékoľvek čiastočky kovu, sa nesmú dostať do vnútorného priestoru nabíjačky. Ak nie je v úložnom priestore nabíjačky umiestnený žiadny akumulátor, vždy odpojte prívodný kábel nabíjačky od siete. Skôr než budete nabíjačku čistiť, odpojte ju od siete.

- ♦ Zabráňte zmraznutiu akumulátora a neponárajte ho do vody alebo do iných kvapalín.

Varovanie! Dbajte na to, aby sa do nabíjačky nedostala žiadna kvapalina. Nikdy sa nepokúšajte akumulátor z akéhokoľvek dôvodu rozoberať. Ak dôjde k narušeniu alebo prasknutiu plastového obalu akumulátora, odovzdajte taký akumulátor v autorizovanom servise, ktorý zaistí jeho recykláciu.

Vloženie a vybratie akumulátora (obr. B)

Varovanie! Pred vybratím alebo inštaláciou akumulátora skontrolujte, či je vysávač vypnutý.

Vloženie akumulátora

- ♦ Vložte akumulátor (5) do vysávača tak, aby ste začuli kliknutie (obr. B). Uistite sa, či je akumulátor v určenej polohe úplne usadený a zaistený.

Vybratie akumulátora

- ♦ Stlačte tlačidlo na uvoľnenie akumulátora (6), ako je zobrazené na obr. B a vyberte akumulátor z vysávača.

Použitie

Varovanie! Tento výrobok je určený iba na suché vysávanie.

- ♦ Ak chcete vysávač zapnúť, nastavte spínač „zapnuté/vypnuté“ (1) dopredu (obr. C).
- ♦ Ak chcete vysávač vypnúť, nastavte spínač „zapnuté/vypnuté“ (1) dozadu (obr. C).

Montáž príslušenstva (obr. D)

- ♦ Kefový nadstavec (8) má kefu, ktorú je možné používať na odstraňovanie prachu a čistenie čalúnenia.
- ♦ Nadstavec na štrbiny (7) umožňuje vysávanie v úzkych a na zle prístupných miestach.
- ♦ Na pripojenie príslušenstva zatlačte príslušenstvo do nádoby na nečistoty (3).
- ♦ Nadstavec na štrbiny je možné uložiť na jednotke podľa vyobrazenia na (7a).

Odobratie nádoby na nečistoty (obr. E)

- ♦ Odoberte nádobu na nečistoty (3) stlačením uvoľňovacieho tlačidla nádoby (2) a vytiahnutím nádoby dole a von (obr. E).

Vybratie filtrov (obr. F, G, H a I)

Po uvoľnení nádoby z jednotky je filter vnútri nádoby.

- ♦ Vyberte filter z nádoby vytiahnutím filtra von.
- ♦ Vysypte z nádoby všetky nečistoty.
- ♦ Predfilter (4a) a filter (4) sú umiestnené v celku.
- ♦ Na uvoľnenie z filtra musíte predfilter pootočiť, aby bolo možné vyčistiť každú časť zvlášť podľa vyobrazenia na obr. H.

Čistenie výrobku

Vysypte vysaté nečistoty z nádoby na nečistoty (3), ako je zobrazené na obr. G. Táto nádoba na nečistoty sa môže umývať vodou. Potom je však nutné ju riadne vysušiť.

Varovanie! Tento akumulátorový ručný vysávač nikdy nepoužívajte bez filtrov.

Poznámka: Tento filter je opakovane použiteľný, nezamieňajte ho s jednorazovým prachovým vrecúškom a nevyhadzujte ho pri vyprázdňovaní výrobku. Odporúčame vymieňať filter po každých 6 – 9 mesiacoch.

Varovanie! Maximálne vysatie prachu sa dosiahne iba v prípade, ak budú použité čisté filtre a ak bude vyprázdnená nádoba na prach. Ak začnú z vysávača po jeho vypnutí vypadávať nečistoty, znamená to, že je nádoba na prach zaplnená a musí sa vyprázdniť.

- ♦ Vyberte filter (4) a vyklepte alebo ľahko vykefujte voľný prach z filtra.
- ♦ Vyprázdňte prach z nádoby a v prípade potreby ju vymyte.
- ♦ Pravidelne umývajte filter pomocou teplého saponátového roztoku podľa vyobrazenia na obr. I. Pred opätovným vložením filtrov sa uistite, či sú celkom suché.

Poznámka: Čím je filter čistejší, tým účinnejšia bude prevádzka vysávača.

- ♦ Nádobu na nečistoty je možné umývať teplou vodou a mydlom. Pred spätnou montážou skontrolujte, či je suchá.
- ♦ Výrobok nikdy neponárajte do vody. Na čistenie vonkajška a jednotky motora je možné používať navlhčenú handričku a mydlovú vodu. Pred ďalším používaním alebo uložením vždy zaistite, aby bol výrobok úplne suchý.

Odstraňovanie problémov

Problém	Možná príčina	Možné riešenie
Náradie nie je možné spustiť.	Akumulátor nie je správne nasadený. Akumulátor nie je nabitý.	Skontrolujte uloženie akumulátora. Skontrolujte požiadavky týkajúce sa nabíjania akumulátora.
Akumulátor sa nenabíja.	Akumulátor nie je vložený do nabíjačky.	Vložte akumulátor do nabíjačky tak, aby došlo k rozsvieteniu LED indikátora.
	Prívodný kábel nabíjačky nie je pripojený k sieťovej zásuvke.	Pripojte prívodný kábel nabíjačky k sieťovej zásuvke. Pozrite časť „Dôležité poznámky týkajúce sa nabíjania“, kde nájdete ďalšie podrobnosti. Skontrolujte funkciu zásuvky pripojením lampy alebo iného zariadenia. Skontrolujte, či nie je zásuvka prepojená so spínačom osvetlenia a či nedôjde k odpojeniu napájania, ak je zhasnuté svetlo.
	Príliš vysoká alebo príliš nízka teplota okolitého prostredia.	Premiestnite nabíjačku a akumulátor do prostredia, v ktorom je teplota vyššia než 4,5 °C a nižšia než +40,5 °C.

Údržba

Vaše náradie BLACK+DECKER bolo skonštruované tak, aby pracovalo dlhý čas s minimálnymi nárokmi na údržbu. Riadna starostlivosť o tento výrobok a jeho pravidelné čistenie vám zaistia jeho bezproblémový chod.

Varovanie! Pred vykonávaním akejkoľvek údržby náradia napájaného káblom alebo akumulátorom:

- ♦ Vypnite zariadenie/náradie a odpojte ho od siete.
- ♦ Alebo zariadenie/náradie vypnite a vyberte z neho akumulátor, ak je toto zariadenie/náradie napájané odobrateľným akumulátorom.
- ♦ Alebo ak nie je možné akumulátor vybrať, nechajte náradie v chode, kým nedôjde k úplnému vybitiu akumulátora.
- ♦ Pred čistením odpojte nabíjačku od siete. Vaša nabíjačka nevyžaduje žiadnu údržbu okrem pravidelného čistenia.
- ♦ Vetracie otvory zariadenia/náradia/nabíjačky pravidelne čistite mäkkou kefou alebo suchou handričkou.
- ♦ Pomocou vlhkej handričky pravidelne čistite kryt náradia. Nepoužívajte žiadne abrazívne čistiace prostriedky alebo rozpúšťadlá.

Ochrana životného prostredia



Triedte odpad. Výrobky a akumulátory označené týmto symbolom sa nesmú vyhazovať do bežného domáceho odpadu.

Výrobky a akumulátory obsahujú materiály, ktoré je možné obnoviť alebo recyklovať, čo znižuje dopyt po surovinách.

Recyklujte, prosím, elektrické výrobky a akumulátory podľa miestnych predpisov. Ďalšie informácie nájdete na internetovej adrese www.2helpU.com

Technické údaje

	BCHV001
Napájacie napätie (V)	18
Hmotnosť (kg)	1,05

Nabíjačka		S010**2400040/ SSC-250040**	S018***1800100/ SSC-200100**
Vstupné napätie	V	100 – 240	220 – 240
Výstupné napätie	V	8 – 20	8 – 20
Prúd	mA	400	1000
Približný čas nabíjania	hodiny	3 – 5	1 – 5

Akumulátor		BL1518	BL2018	BL4018	BL1518ST
Napájacie napätie	V	18	18	18	18
Kapacita	Ah	1,5	2,0	4,0	1,5
Typ		Li-Ion	Li-Ion	Li-Ion	Li-Ion

Záruka

Spoločnosť Black & Decker je presvedčená o kvalite svojich výrobkov a ponúka spotrebiteľom záruku 24 mesiacov od dátumu kúpy. Táto záruka sa ponúka v prospech zákazníka a nijako neovplyvní jeho zákonné záručné práva. Táto záruka je platná vo všetkých členských štátoch EÚ a európskej zóny voľného obchodu EFTA.

Ak požadujete reklamáciu v rámci záruky, táto reklamácia musí spĺňať obchodné podmienky spoločnosti Black & Decker a predajcovi alebo autorizovanému servisu budete musieť predložiť doklad o kúpe. Obchodné podmienky týkajúce sa záruky spoločnosti Black & Decker v trvaní 2 rokov a adresu najbližšieho autorizovaného servisu nájdete na internetovej adrese www.2helpU.com, alebo kontaktujte najbližšieho autorizovaného predajcu Black & Decker na adrese uvedenej v tomto návode.

Navštívte, prosím, naše internetové stránky www.blackanddecker.co.uk, kde môžete zaregistrovať váš nový výrobok Black & Decker a kde môžete získať informácie o našich nových výrobkoch a špeciálnych ponukách.

SLOVENSKY

STANLEY BLACK & DECKER SLOVAKIA S.R.O.

Vysoká 2/b
811 06 Bratislava
Tel.: 00420 261 009 772
Fax: 00420 261 009 784
www.blackanddecker.sk
obchod@sbdinc.com

STANLEY BLACK & DECKER CZECH REPUBLIC S.R.O.

Türkova 5b
149 00 Praha 4
Česká Republika
Tel.: 00420 261 009 772
Fax: 00420 261 009 784
Servis: 00420 244 403 247
www.blackanddecker.cz
obchod@sbdinc.com

BAND SERVIS

Paulínska 22
917 01 Trnava
Tel.: 00421 335 511 063
Fax: 00421 335 512 624
www.bandservis.sk
p.talajka@bandservis.sk

BAND SERVIS

Južná trieda 17 (budova TWD)
040 01 Košice
Tel.: 00421 556 233 155
bandserviske@zoznam.sk

BAND SERVIS

K Pasekám 4440
760 01 Zlín
Tel.: 00420 577 008 550,1
Fax: 00420 577 008 559
www.bandservis.cz
bandservis@bandservis.cz

BAND SERVIS

Kláštorského 2
140 00 Praha 4
Tel.: 00420 244 403 247
Fax: 00420 241 770 167
j.kraus@bandservis.cz
www.bandservis.cz
bandservis@bandservis.cz





CZ

ZÁRUČNÍ LIST

PL

KARTA GWARANCYJNA

H

JÓTÁLLÁSI JEGY

SK

ZÁRUČNÝ LIST



CZ měsíců
H hónap

24

PL miesiące
SK mesiacov

CZ	Výrobní kód	Datum prodeje	Razítko prodejny Podpis
H	Gyári szám	A vásárlás napja	Pecsét helye Aláírás
PL	Numer seryjny	Data sprzedaży	Stempel Podpis
SK	Číslo série	Dátum predaja	Pečiatka predajne Podpis

(CZ)

Adresy servisu
Band Servis
Klásterského 2
CZ-140 00 Praha 4
Tel.: 00420 244 403 247
Fax: 00420 241 770 167

Band Servis
K Pasekám 4440
CZ-76001 Zlín
Tel.: 00420 577 008 550,1
Fax: 00420 577 008 559
http://www.bandservis.cz

(H)

Black & Decker Központi
Garanciális-és Márkaszerző
1163 Budapest
(Sashalom) Thököly út 17.
Tel.: 403-2260
Fax: 404-0014
www.rotelkft.hu

(PL)

Adres servisu centralnego
ERPATECH
ul. Bakaliowa 26
05-080 Mościska
Tel.: 022-8620808
Fax: 022-8620809

(SK)

Adresa servisu
Band Servis
Paulínska ul. 22
SK-91701 Trnava
Tel.: 00421 335 511 063
Fax: 00421 335 512 624

(CZ) Dokumentace záruční opravy

(PL) Przebieg napraw gwarancyjnych

(H) A garanciális javítás dokumentálása

(SK) Záznamy o záručných opravách

CZ	Číslo	Datum příjmu	Datum zakázky	Číslo zakázky	Závada	Razítko Podpis
H	Sorszám	Bejelentés időpontja	Javítási időpont	Javítási munkalapszám	Hiba jelleg oka	Pecsét Aláírás
	Jótállás új határideje					
PL	Nr.	Data zgłoszenia	Data naprawy	Nr. zlecenia	Przebieg naprawy	Stempel Podpis
SK	Číslo dodávky	Dátum nahlásenia	Dátum opravy	Číslo objednávky	Popis poruchy	Pečiatka Podpis